

**Das Domino-  
System von HOLZMA**



# Das Domino-System von HOLZMA ...

Effizienter arbeiten, Geld und Ressourcen schonen – unter Kostendruck stehen nicht nur große Industriebetriebe, sondern auch das Handwerk. „Produktionskosten senken“ lautet daher das Ziel – denn das sichert wettbewerbsfähige Preise.

HOLZMA kennt diese Anforderungen und präsentiert mit dem neuen Etikettier- und Abstapelbaukasten gleich mehrere Innovationen, die für intelligente, kontinuierliche und obendrein ergonomische Produktionsabläufe und so für eine logische und effiziente Gesamtorganisation sorgen.

Von der Beschickung der Säge bis zum Abtransport der fertigen Teile unterstützt der neue Baukasten reibungslose Prozesse – wie beim Domino bereitet jeder Schritt den nächsten intelligent vor. Am Ende profitieren Sie von einem perfekt organisierten Materialfluss, der auch die nachfolgenden Bearbeitungsschritte positiv beeinflusst.

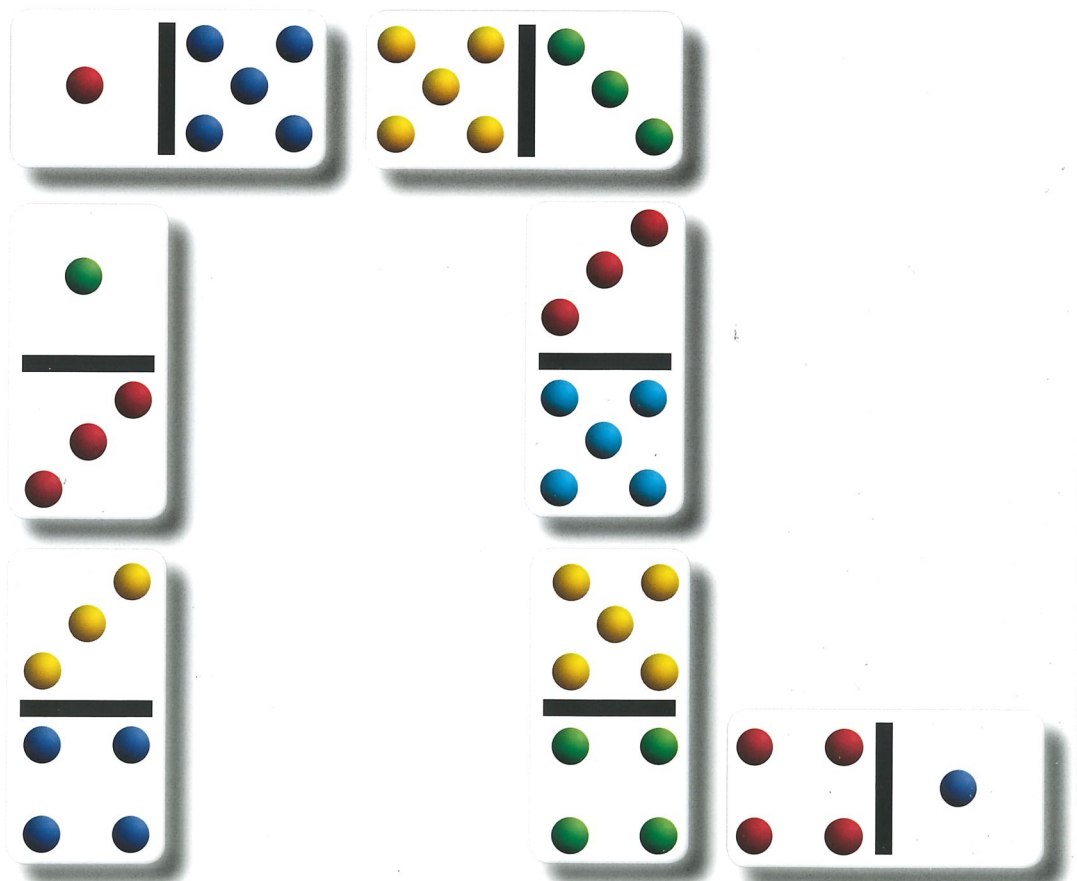

# ...das Baukasten-Prinzip für reibungslose Prozesse

Jeder Betrieb ist anders. Von Größe und Leistungsspektrum hängt ab, wie Abläufe strukturiert und Aufgaben verteilt werden. Da sind flexible Helfer gefragt, die so kombiniert werden, dass sie exakt auf Ihre Anforderungen passen.

Das intelligente Baukastenprinzip von HOLZMA unterstützt den reibungslosen Ablauf. Beginnend bei der Beschickung bis hin zur Abstapelung haben Sie die Möglichkeit, den Transport der Platten und Teile durch die Säge hindurch Ihren Bedürfnissen entsprechend anzupassen. So läuft Ihre Anlage ohne unnötige Unterbrechungen kontinuierlich und der Maschinenbediener kann effizient arbeiten – Platte für Platte und Teil für Teil sparen Sie Geld.

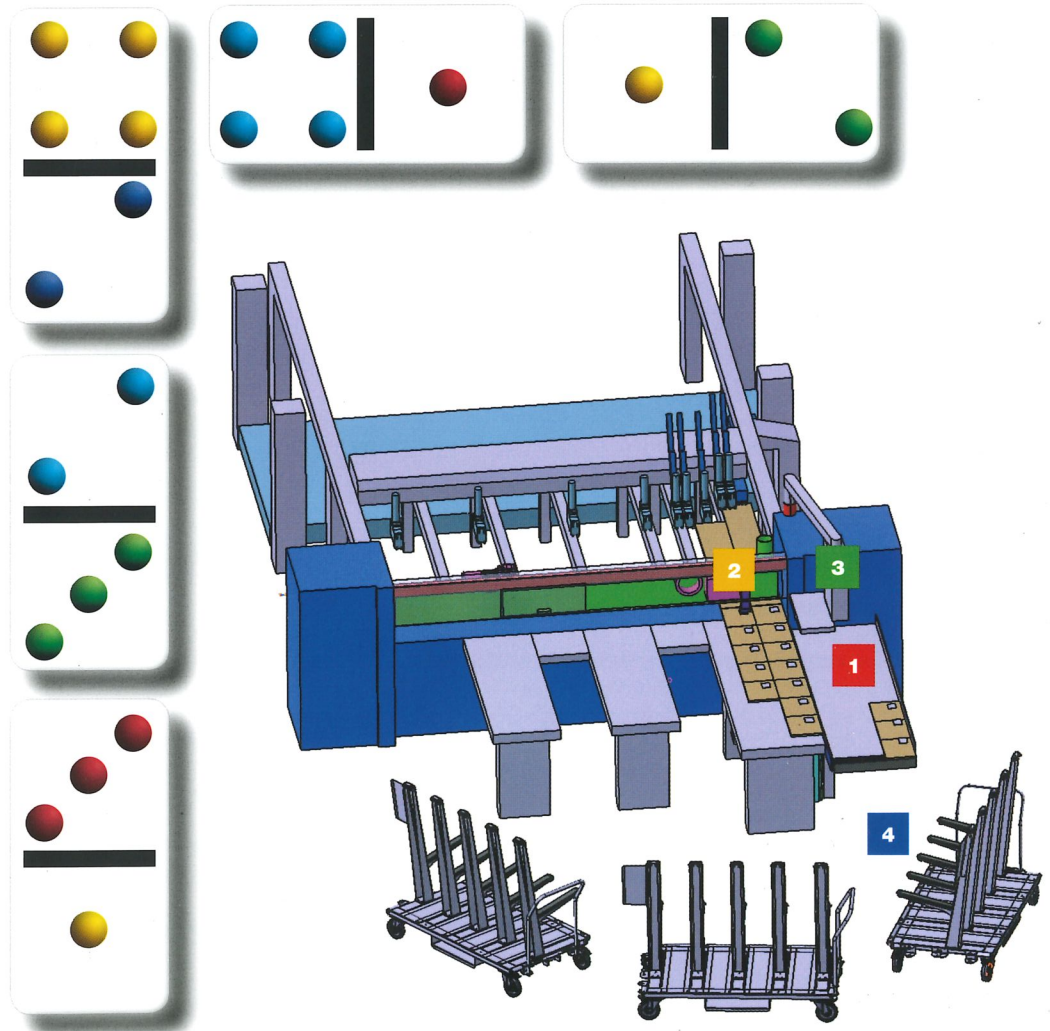

# Intelligenter produzieren

Beschicken, sägen, automatisch etikettieren, sortieren und systematisch ab stapeln, jeder Schritt abgestimmt auf den nächsten – das ist intelligente Produktion. Neue und bewährte Module machen es möglich. Wählen Sie die für Ihre Abläufe passenden Funktionen aus und stellen Sie Ihre Geld-Spar-Säge einfach selbst zusammen.

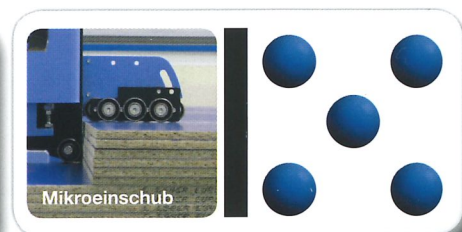

## Das HOLZMA Domino-System ...

- mehr Leistung
- kein Stillstand durch „Abstapel-Staus“
- genaue Zuordnung der Teile
- weniger Fehler
- ergonomisches Arbeiten
- bessere Ausnutzung der Sägenleistung
- effizienterer Einsatz des Personals
- geringerer Verschleiß der Säge durch kontinuierliche Nutzung der Säge ohne übermäßiges „Powern“
- deutlich geringere Nebenzeiten durch intelligenteres Etikettieren, Sortieren, Ab stapeln, Weitertransportieren
- verbesserte Organisation, Ordnung und Struktur im gesamten Auf teilprozess
- bessere Struktur auch nachfolgender Bearbeitungsschritte, etwa auf BAZ und Kantenanleimmaschine
- und das alles zu einem attraktiven Preis nach dem Baukasten-Prinzip



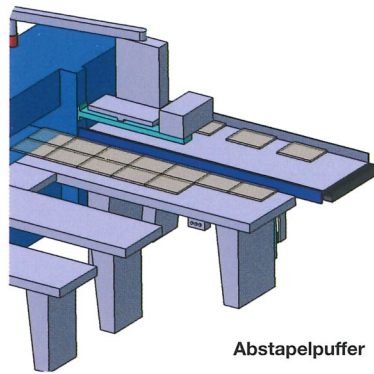

Abstapelpuffer

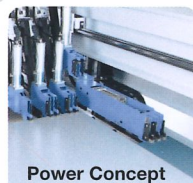
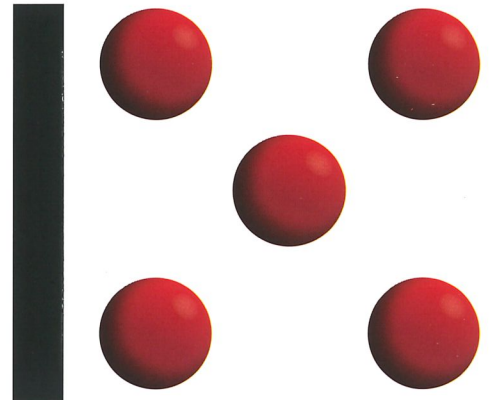

Power Concept

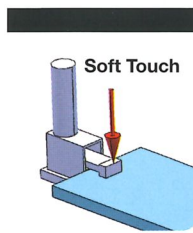
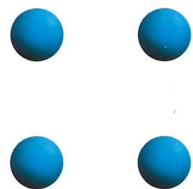
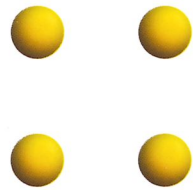

Soft Touch



Druckempfindliches Material

## 1 Teile puffern

Auf den Abstapelpuffer schieben Sie die (letzten) fertigen Teile, die aus der Säge kommen. So ist der Luftkissentisch sofort frei und Sie können den/die nächsten Streifen ohne Verzögerungen bearbeiten. Die Säge steht also nicht unnötig still.

Die zwischengelagerten Teile stapeln Sie dann in Ruhe ab, während die Säge schon den nächsten Auftrag bearbeitet – in Kombination mit der vollautomatischen Etikettierung sind Verwechslungen ausgeschlossen.

### Die Vorteile:

- erhöht die Produktivität der Maschine
- beschleunigt Abläufe
- vermeidet Fehler
- ermöglicht kontinuierliches Arbeiten
- Luftkissentisch ist sofort frei – auch, wenn zeitgleich mehrere Streifen nebeneinander bearbeitet werden (Power Concept)

### Die Technik:

Der Abstapelpuffer basiert auf dem Prinzip des bedüsten Luftkissentischs, verfügt aber über einige Zusatzfunktionen, zum Beispiel:

- Tisch verschiebbar – daher problemloser Zugang zum Sägebahnhof
- Tisch leicht kippbar – Teile gleiten dem Bediener entgegen
- Tisch anhebbar – Kante dient als Winkelanschlag

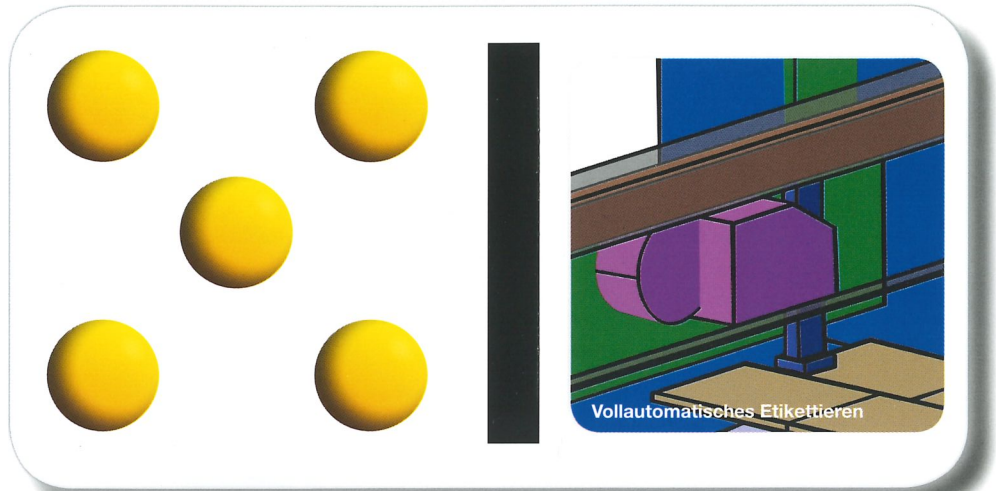

## 2 Automatisch etikettieren

Vollautomatisches Etikettieren – das spart Zeit und vermeidet Fehler. Der Drucker befindet sich im Bereich des Druckbalkens, also in Ihrem Sichtbereich, und etikettiert die fertigen Teile(pakete) – auch dann, wenn zeitgleich mehrere Streifen nebeneinander bearbeitet werden (Power Concept). Dabei ist es gleich, ob Sie die Platten von vorn oder von hinten beschicken.

Das alles gibt es zu einem wirklich günstigen Preis. So profitieren kleinere und mittlere Unternehmen von unserer langjährigen Erfahrung mit vollautomatischen Etikettiersystemen im Anlagenbau.

Selbstverständlich bietet HOLZMA auch Lösungen für die Etikettierung jedes einzelnen Teils in Paketen. Bitte fragen Sie Ihren HOLZMA Verkaufsberater.

### Die Vorteile:

- geeignet für Platten, Reste und fertige Teile
- macht genaue Angaben zum Abstellplatz
- macht genaue Vorgaben für die Weiterbearbeitung
- spart Zeit
- vermeidet Fehler
- leitet den Bediener

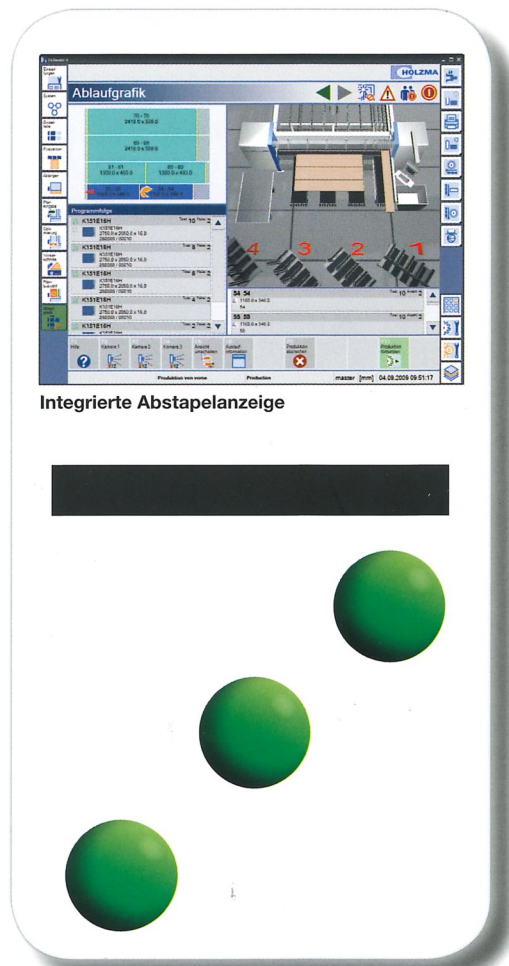

## 3 Abstellplätze anzeigen

Die Steuerungssoftware CADmatic PROFESSIONAL enthält auf Wunsch die Funktion „Integrierte Abstellanzeige“. Hier geben Sie die Anzahl der Abstellwagen (oder Paletten) ein, auf die gestapelt werden soll. Das System druckt die Wagen oder Palettennummer auf das Etikett und gibt an, wo die Teile abgestapelt werden sollen.

### Die Vorteile:

- verwaltet bis zu 6 Abstellwagen
- ermöglicht ergonomisches Arbeiten
- vermeidet Fehler
- vereinfacht die Verwaltung
- einfache, intuitiv verständliche Bedienung

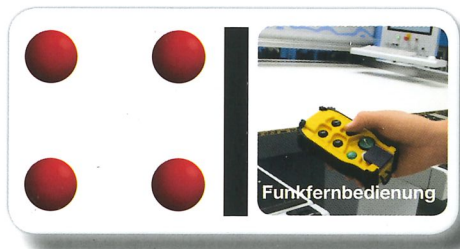
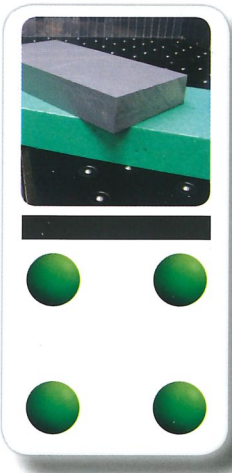
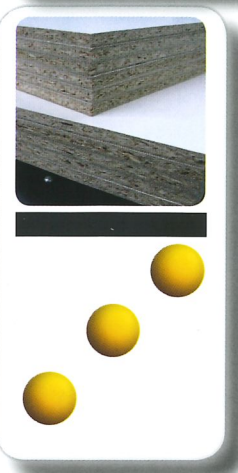
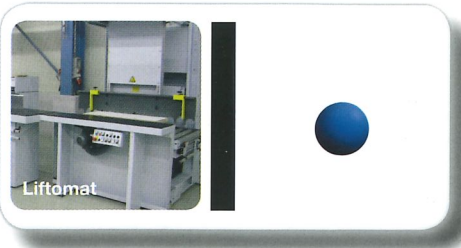

#### 4 Abstapeln leicht gemacht

Der Abstapelwagen ist besonders flexibel konstruiert und nimmt Platten und Teile horizontal oder vertikal auf. Er transportiert die fertigen Elemente gut geschützt vor Beschädigungen zur weiteren Bearbeitung oder nimmt angefallene Reste auf. So geht es auch nach der Säge gut organisiert weiter.

#### Die Vorteile:

- die Abstapelplätze können frei angeordnet werden
- alle Teile werden in Schräglage abgestapelt
- die Auflageflächen sind mit Teppich oder Rollen versehen
- der Bediener muss die Platten/Teile auf dem Weg zum Abstapelplatz weniger bewegen
- freier Zugriff auf die Teile möglich – so, wie an der nachfolgenden Bearbeitung benötigt



**Choose the Original  
Choose Success!**

Für den Erfolg der Originaltechnologie  
Eine Kampagne des VDMA



Ein Unternehmen der HOMAG Group



**HOLZMA Plattenaufteiltechnik GmbH**

Holzmastraße 3  
75365 CALW-HOLZBRONN  
GERMANY

Tel.: +49 7053 69-0  
Fax: +49 7053 6174  
E-mail: [info@holzma.de](mailto:info@holzma.de)  
Internet: [www.holzma.de](http://www.holzma.de)

