

AXO

AUTOMATIC PANEL SAWS

AUTOMATISCHE HORIZONTAL-PLATTENAUFTEILSÄGEN

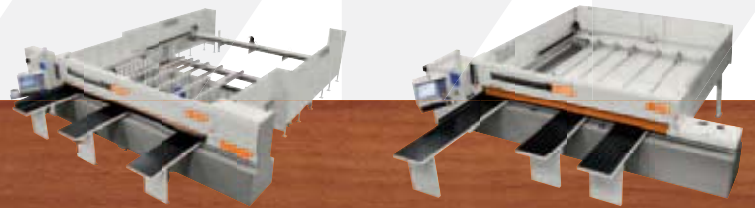

TRADITION

Casadei combines tradition and progress.

The extensive Casadei production program dates back to 1945, when the first machines rolled out of the factory and into traditional woodworking shops. Casadei, thanks to constant investments into research and design, has become a pinnacle of quality in the world marketplace.

With a state of the art research and development department and a highly automated production process, we guarantee innovative high tech products characterized by excellent quality and reliability.

Casadei moderne Tradition.

Bereits 1945 begann die Firma Casadei mit den ersten Kombimaschinen, welche sich im Markt der traditionellen Holzbearbeitungsmaschinen etablierten. Dank konstanter Investitionen in Personal und Technologie, hat Casadei eine international anerkannte Führungsrolle übernommen. Durch eine eigene Forschungs- und Entwicklungsabteilung die ihrer Zeit voraus ist und einer Produktion mit hohem Automatisierungsgrad, können innovative Produkte realisiert werden, die sich durch hohe Qualität und Zuverlässigkeit auszeichnen.

TRADITION



PROGRESS

Due to a widespread and highly qualified distribution network, Casadei enjoys great success in more than 90 countries worldwide. Casadei's complete range of products now varies from traditional machines to sophisticated special machines such as automatic beam saws, wide belt sanders, edge banders and throughfeed moulders.

Casadei ist heute, dank eines hochqualifizierten Vertriebsnetzes, in mehr als 90 Ländern auf 5 Kontinenten erfolgreich vertreten, und bietet ein vollständiges Produktsortiment von traditionellen Maschinen bis zu hochspezialisierten Maschinen wie Plattenaufteilsägen, Schleifmaschinen, Kantenleimmaschinen und Profilfräsmaschinen an.

PROGRESS



SERIE AXO

AUTOMATIC PANEL SAWS AUTOMATISCHE HORIZONTAL-PLATTENAUFTEILSÄGEN

MAXIMUM EFFICIENCY!
MAXIMALE EFFIZIENZ!

The AXO Automatic Beam Saw range combines the proven Casadei technology and the most modern technical solutions. The rugged construction and reliability, the high precision and high cutting quality, along with the new Numeric Control are the main features of this Casadei product. The reduction of the dead times in the cutting cycle obtained by our engineers results in a great reduction of machining costs.

In der neuen Reihe von Plattenaufteilsägen AXO verbinden sich auf optimale Weise die bekannte Technologie Casadei sowie innovative Lösungen! Die extreme Robustheit und Beständigkeit haben aus ihnen ein weltweit bekanntes Produkt gemacht, die präzise Positionierung der Platten und die hohe Schnittqualität, sind zusammen mit dem neuen Computer mit einfachem und flexiblen Gebrauch die Haupteigenschaften dieser neuen Casadei – Produkte. Die Kosten der Plattenaufteilung auf drastische Weise zu reduzieren ist, dank den angewandten Lösungen tote Wartezeiten noch weiter zu verringern, heute eine Realität.



AXO 400 T



SERIE AXO

AUTOMATIC PANEL SAWS AUTOMATISCHE HORIZONTAL-PLATTENAUFTEILSÄGEN

Slotted pressure beam for grippers passage and precision rack and pinion raise & fall system.
Druckbalken mit Aussparungen für Zangenpassage und Hubsystem an Präzisionsritzel und -Zahnstange.

Rear panel support table with aluminium tubular beams complete with anti-scratch wheels and full table with phenolic lining positioned on crosscutting fence side.
Hinterer Tisch, bestehend aus Aluminiumlatten, ausgerüstet mit Rollen aus kratzfestem Material und mit Bakelitüberzug im Anschlagbereich.

PC office ergonomically located on an overhead cabinet close to the operator's position.
Steuerungs-PC im Arbeitsbereich des Bediener in ergonomischer Position an einer Hängeschalttafel angebracht.

Powered pusher, servo-controlled by inverter. A magnetic band detects the pusher position. Precision rack and pinion system over "I" beams.
Motorbetriebener Schieber mit Antrieb über Inverter und über Magnetband erfasste Positionierung. Hochpräzises Bewegungssystem mit Ritzel und Zahnstange auf "H"-Trägern.

Grippers for panels grabbing.
Zange für die Plattenaufnahme.

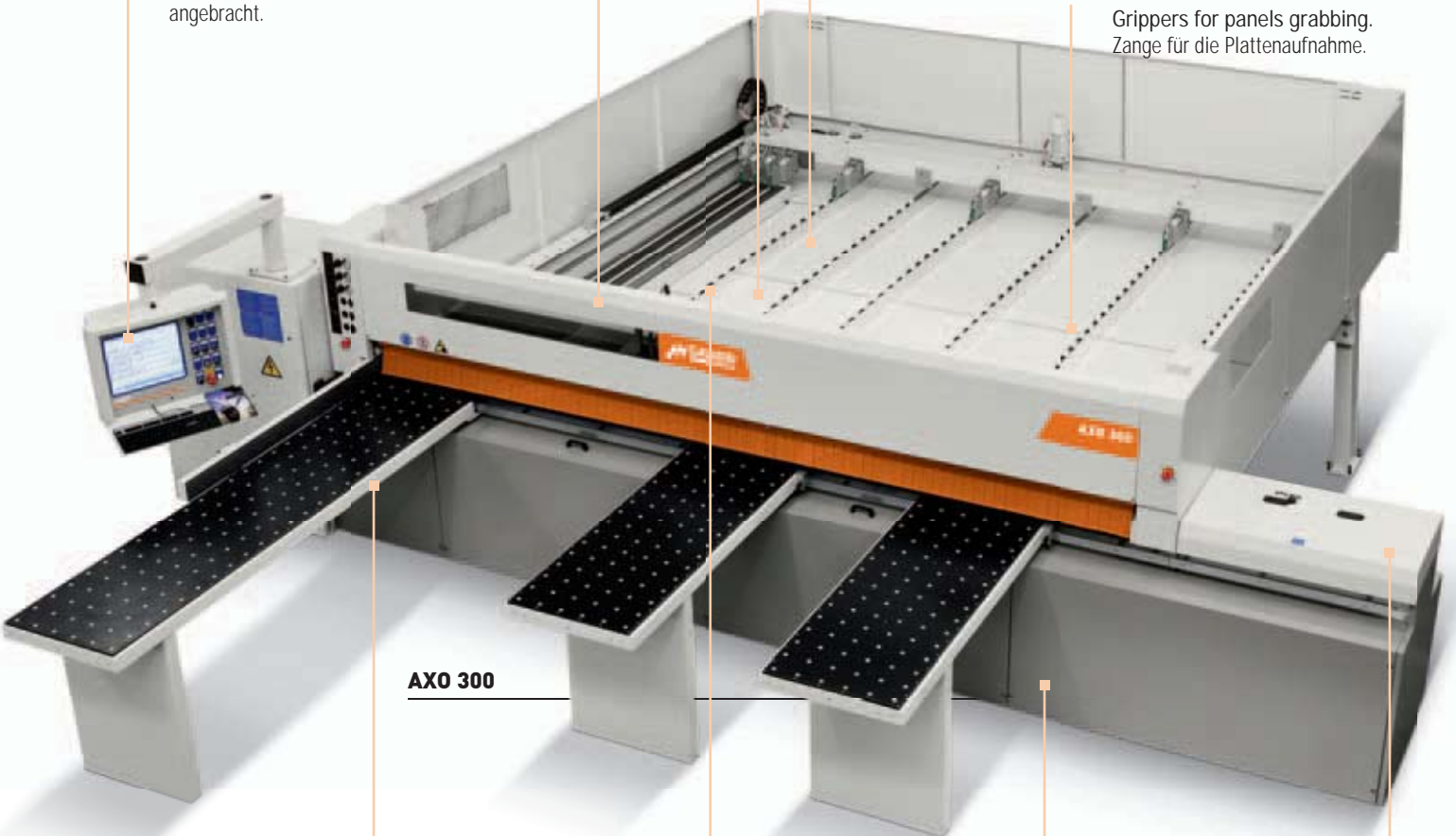

AXO 300

Front tables with air floatation (optional), phenolic lining and centralised fan.
Vordere Luftkissen-Auflagetische (Sonderzubehör), mit Bakelitüberzug und Zentralventilator.

Automatic side aligner over prismatic ways and linear bearings with ball re-circulating.
Automatischer Ausrichtvorrichtung gleitend auf Prismenführung und Kugelumlaufgleitlagern.

Deflection-free and high rigidity steel machine frame with tubular structure.
Grundgestell als Stahlrohrkonstruktion ausgeführt, mit hoher Verdrehungs- und Biegefestigkeit.

Saw carriage with external axial and vertical scoring adjustments.
Sägewagen mit verstellbarer Höhe und regulierbarer Ausrichtung des Vorritzers zum Grundgestell.



Centralized fan for air floatation tables (optional)
Zentralventilator für Luftkissen (Sonderzubehör).



Magnetic band.
Magnetband.

Pusher controlled by brushless motor with pusher position detected by magnetic band.

Motorbetriebener Schieber mit Antrieb über Brushlessmotoren und über Magnetband erfasste Positionierung.

PC office ergonomically located on an overhead cabinet close to the operator's position.
Steuerungs-PC im Arbeitsbereich des Bedieners in ergonomischer Position an einer Hängeschalttafel angebracht.

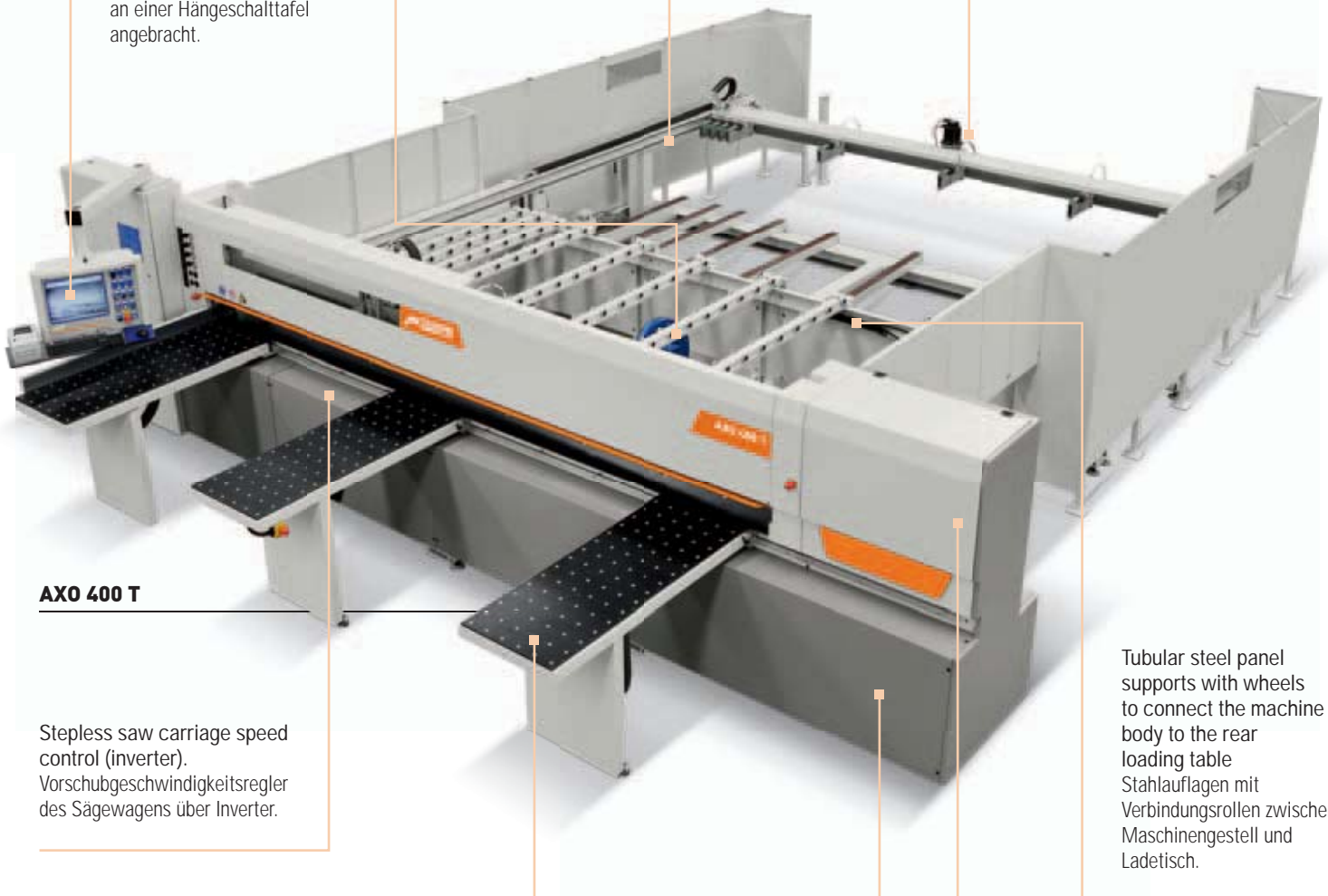

AXO 400 T

Stepless saw carriage speed control (inverter).
Vorschubgeschwindigkeitsregler des Sägewagens über Inverter.

Tubular steel panel supports with wheels to connect the machine body to the rear loading table
Stahlauflagen mit Verbindungsrollen zwischen Maschinengestell und Ladetisch.

Front tables with air floatation (optional), phenolic lining and centralised fan.
Vordere Luftkissen-Auflagetische (Sonderzubehör), mit Bakelitüberzug und Zentralventilator.

Deflection-free and high rigidity steel machine frame with tubular structure.
Grundgestell als Stahlrohrkonstruktion ausgeführt, mit hoher Verdrehungs- und Biegefestigkeit.

Saw carriage with external axial and vertical scoring adjustments.
Sägewagen mit verstellbarer Höhe und regulierbarer Ausrichtung des Vorritzers zum Grundgestell.

AXO 200

AUTOMATIC PANEL SAW AUTOMATISCHE HORIZONTAL-PLATTENAUFTEILSÄGE

The new AXO 200 combines power, reliability and functionality in a small machine. With respect to traditional machines, the AXO 200 manufactures faster, reduces labour and improves the finishing quality of the end product. Recovery of the investment is rapid even with small production lots! The AXO 200 is the ideal solution for companies who want to reduce the high production costs of traditional machines.

The AXO 200 offers a large number of standard features as well as a wide range of options. The machine's performance, sturdiness and reliability are excellent.

Die neue AXO 200 stellt Stärke, Zuverlässigkeit und Zweckmäßigkeit in geringem Raum zusammen. Im Vergleich zu den traditionellen Maschinen stellt die AXO 200 schneller her, verringert den Arbeitslohn und verbessert die Produktqualität. Die Rentabilität ist kurzfristig auch mit kleinen Losgrößen! Die AXO 200 ist die ideale Lösung für die Firmen, welche eine Verringerung der Produktionskosten der traditionellen Maschinen benötigen.

Die AXO 200 bietet eine reiche Standardausstattung und eine breite Wahl an Optionen. Die Maschinenleistungen sowie Stabilität und Zuverlässigkeit sind hervorragend.

		AXO 200
Blade projection	Schnittkapazität	67 mm
Pusher speed	Vorschubgeschwindigkeit Schieber	24 mt/min (std) 36 mt/min (opt)
Saw carriage feed speed	Vorschubgeschwindigkeit Sägewagen	6 ÷ 30 mt/min (std) 6 ÷ 60 mt/min (opt)
Main motor power	Motorstärke Hauptsägeblatt	7,5 kW (10 HP)
Scoring motor power	Motorstärke Vorritzblatt	1,1 kW (1,5 HP)



AXO 200



Upon request, the machine can be equipped with a cutting optimization software (both on the machine and for the office), Ethernet network, labelling software and tele-service.

The Team Work working cell allows us to integrate an Automatic Panel Saw, a Flexa Edge Bander and a CNC Machining Center. Starting from furniture drawings created with a commercial 3D software, cutting lists, drilling-routing programs and edgbanding programs can be generated.

Die Maschine kann auf Anfrage mit Schnittoptimierungssoftware auf der Maschine bzw. im Büro, Ethernet-Netz, Software für Etikettiereinheit und Ferndienst-Software ausgestattet werden.

Die Maschine kann außerhalb in einem Team-Work-Arbeitszelle integriert werden.

Die Arbeitszelle Team Work erlaubt die Integration einer Plattensäge, eines Flexa Kantenleimers und eines Bearbeitungszentrums. Aus einem 3D-hergestellten Zeichnung eines Möbelstücks kann man Schnittlisten, Bohr-, Fräs- und Kantenleimprogramme herstellen.

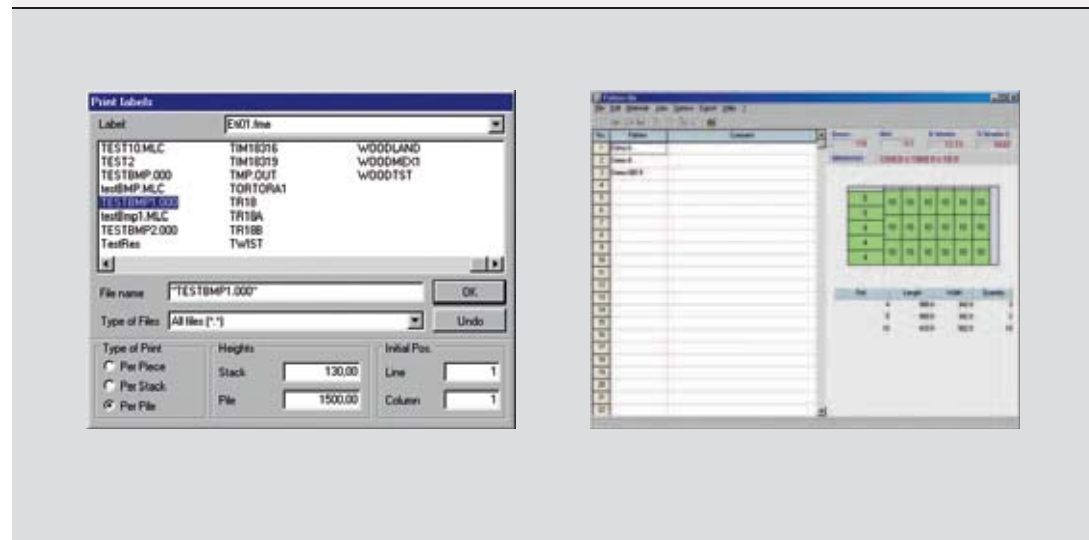

AXO 300

AUTOMATIC PANEL SAW AUTOMATISCHE HORIZONTAL-PLATTENAUFTEILSÄGE

The AXO 300 offers maximum flexibility: small "Just In Time" lots can be manufactured quickly and easily, even when cutting panels individually, and heavy production can be handled by cutting several stacked panels at the same time.

The AXO 300 is powerful and reliable and the dimensional precision of the finished product is impeccable.

The wide range of options available also includes several accessories for cutting non-ferrous material.

Growing companies which require production flexibility will appreciate the performance, power and flexibility of the AXO 300.

Die AXO 300 bietet die höchste Flexibilität an: kleine "Just In Time" Losgrößen können durch einzelne Werkstück-Schnitte hergestellt werden, während größere Losgrößen beim gleichzeitigem Schneiden von mehreren, übereinandergestellten Werkstücken ausgeführt werden können.

Die AXO 300 ist leistungsfähig und zuverlässig und gewährleistet eine einwandfreie Produktfertigung.

Die breite Wahlmöglichkeit an Optionskomponenten schließt unterschiedliche Zubehöre ein, die für das Schneiden von nicht-Eisen Materialien geeignet sind.

Die AXO Leistungsfähigkeit und Zuverlässigkeit werden von den wachsenden Firmen, die Produktionsflexibilität benötigen, am meistens geschätzt.

		AXO 300
Blade projection	Schnittkapazität	87 mm
Pusher speed	Vorschubgeschwindigkeit Schieber	27 mt/min (std) 70 mt/min (opt)
Saw carriage feed speed	Vorschubgeschwindigkeit Sägewagen	6 ÷ 30 mt/min (std) 0 ÷ 135 mt/min (opt)
Main motor power	Motorstärke Hauptsägeblatt	7,5 kW (10 HP) (std) 11 kW (15 HP) (opt)
Scoring motor power	Motorstärke Vorritzblatt	1,5 kW (2 HP)





AXO 300

AXO 400 / AXO 500HD

AUTOMATIC PANEL SAWS AUTOMATISCHE HORIZONTAL-PLATTENAUFTEILSÄGEN

The AXO 400 is a machine designed with the same criteria of strength, reliability and dimensional precision as the other machines in the AXO series. However, improved performance thanks to blade projection, motor power up to 15 kW, and greater saw carriage feed speeds and pusher speeds make this machine the ideal solution for companies with a high production rate.

The AXO 500 HD is a machine without compromise: exceptional machine sturdiness, 130 mm blade projection, main motor power and the high saw carriage feed speeds and pusher speeds make this the ideal machine for high production rates.

To cope with particularly onerous production rates under continuous use, the machine is equipped with THK prismatic guides for the saw carriage with automatic forced lubrication, 150 m/min saw carriage feed speed and 90 m/min pusher speed.

Die AXO 400 wurde mit den selben Soliditäts-, Zuverlässigkeits- und Präzisionskriterien der anderen Maschinen der AXO-Serien konzipiert, ist aber dank ihrer größeren Leistungsfähigkeit wie Schnittkapazität, 15 kW Motorleistung, Schieber- und Sägewagenvorschubgeschwindigkeit zur höchsten Produktivität gewidmet.

Die AXO 500 HD ist eine kompromisslose Maschine: ihre ausgezeichnete Stabilität, die 130 mm Schnittkapazität, die Leistung des Hauptmotors und die hohen Vorschubgeschwindigkeiten des Schiebers und des Sägewagens geben die ideale Maschine für höchste Produktivität.

Um sich ziemlich schwerem Dauerbetrieb zu stellen, ist die Maschine mit THK-Führungen mit automatischer Zwangschmierung für den Sägewagen ausgestattet. Sägewagen- und Schiebervorschubgeschwindigkeiten bzw. 150 m/min und 90 m/min.



THK guides and forced automatic lubrication for the saw carriage. Standard for HD versions.

THK-Führungen mit Zwangschmierung für Sägewagen. Serienmäßig für HD-Ausführung.



AXO 400



Heavy duty pusher and pusher servo positioning for HD versions
Schieber und Schieberantrieb HD-Versionen

		AXO 400	AXO 500 HD
Blade projection	Schnittkapazität	107 mm	130 mm
Pusher speed	Vorschubgeschwindigkeit Schieber	38 mt/min (std) 70 mt/min (opt)	0 ÷ 90 mt/min (std)
Saw carriage feed speed	Vorschubgeschwindigkeit Sägewagen	6 ÷ 30 mt/min (std) 0 ÷ 135 mt/min (opt)	0 ÷ 150 mt/min (std)
Main motor power	Motorstärke Hauptsägeblatt	7,5 kW (10 HP)(std) 11 kW (15 HP) (opt) 15 kW (20 HP) (opt)	11 kW (15 HP) (std) 15 kW (20 HP) (opt) 18 kW (25 HP) (opt)
Scoring motor power	Motorstärke Vorritzblatt	1,5 kW (2 HP)	1,5 kW (2 HP)



AXO 400 T / AXO 500 T HD

AUTOMATIC PANEL SAWS AUTOMATISCHE HORIZONTAL-PLATTENAUFTEILSÄGEN

To cope with even higher production rates Casadei offers 2 models equipped with a rear loading table: the AXO 400 T and the AXO 500 T HD.

The AXO 400 T allows a significant increase in production thanks to the rear lifting table. The panel stack is loaded on to the loading table and the machine works in a continuous cycle automatically loading the panel stacks as set in the cutting program.

The AXO 500 T HD offers maximum performance for very high production rates.

The main features of the machine which allow very high production are : the exceptional strength of the machine, blade projection of 130 mm, high saw carriage and pusher speeds, the possibility of loading panel stacks up to 1300 mm high on the table.

To cope with particularly onerous production rates under continuous use, the machine is equipped with THK prismatic guides for the saw carriage with automatic forced lubrication, 150 m/min saw carriage feed speed and 70 m/min pusher speed.

Um sich höchster Produktivität zu stellen bietet Casadei 2 mit hinterem Ladetisch ausgestattete Modelle an: die AXO 400 T und die AXO 500 T HD.

Die AXO 400 T erlaubt eine bezeichnende Erhöhung der Produktivität dank dem hinteren Ladetisch. Der Paneelstapel wird auf den Ladetisch aufgeladen und die Maschine arbeitet im Dauerzyklus bei automatischer Ladung der Paneelstapel laut der eingegebenen Schnittprogramme.

Die AXO 500 T HD bietet die höchsten Leistungen für sehr starke Produktivität an. Ihre ausgezeichnete Stabilität, die 130 mm Schnittkapazität, die hohen Vorschubgeschwindigkeiten des Schiebers und des Sägewagens und die Möglichkeit, Paneelstapel bis zum 1300 mm Höhe aufzuladen sind die Hauptmerkmale einer Maschine, die eine äußerst hohe Produktivität gewährleistet. Um sich ziemlich schwerem Dauerbetrieb zu stellen, ist die Maschine mit THK-Führungen mit automatischer Zwangschmierung für den Sägewagen ausgestattet. Sägewagen- und Schiebervorschubgeschwindigkeiten bzw. 150 m/min und 70 m/min.



AXO 400 T



		AXO 400 T	AXO 500 T HD
Blade projection	Schnittkapazität	107 mm	130 mm
Pusher speed	Vorschubgeschwindigkeit Schieber	0 ÷ 50 mt/min (std) 70 mt/min (opt)	0 ÷ 70 mt/min (std)
Saw carriage feed speed	Vorschubgeschwindigkeit Sägewagen	0 ÷ 80 mt/min (std) 135 mt/min (opt)	0 ÷ 150 mt/min (std)
Main motor power	Motorstärke Hauptsägeblatt	7,5 kW (10 HP)(std) 11 kW (15 HP) (opt) 15 kW (20 HP) (opt)	11 kW (15 HP) (std) 15 kW (20 HP) (opt) 18 kW (25 HP) (opt)
Scoring motor power	Motorstärke Vorritzblatt	1,5 kW (2 HP)	1,5 kW (2 HP)



AXO 500 T HD grippers
AXO 500 T HD Zangen

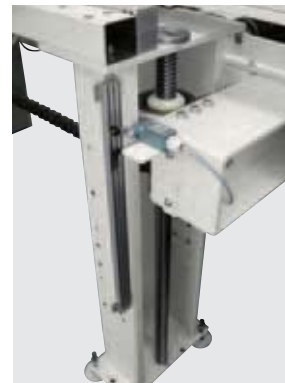

Pallet handling, available on request for AXO 400 T and AXO 500 T HD
Palettensteuerung, auf Anfrage für AXO 400 T und AXO 500 T HD verfügbar.



Heavy duty pusher structure H height 160 mm
Stahlkonstruktion H von 160 mm

SERIE AXO

MACHINE FRAME AND SAW CARRIAGE GRUNDGESTELL UND SÄGEWAGEN

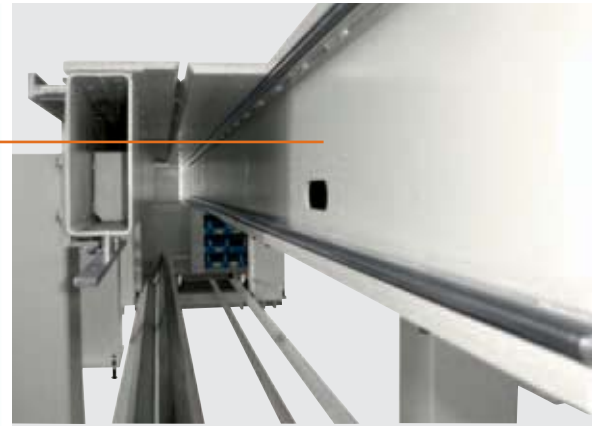

Machine frame

The great rigidity of the machine frame with tubular structure is deflection-free, even with the combined weight of the panels and the pressure beam.

Grundgestell

Das als Stahlrohrkonstruktion ausgeführte Grundgestell stützt die Platten ab, auf die vom Druckbalken während des Schneidezyklus ein Druck ausgeübt wird, ohne dass es zu einer Verformung kommt.



Standard saw carriage over 2 THK ways
Standardsägewagen mit 2 THK-Führungen



Optional saw carriage over 4 THK ways. Standard for HD Serie
Optionssägewagen mit 4 THK-Führungen. Serienmäßig für HD Serie

Saw carriage

The saw carriage slides over 2 hardened and rectified steel guides, protected by special dust scrapers, through steel wheels which are also hardened and rectified.

The blades raise & fall is vertical over prismatic THK ways and ball re-circulating linear bearings. The independent raise & fall of the blades over 4 THK ways is standard for HD versions.

Sägewagen

Der Sägewagen läuft auf 2 Zylinderführungen aus gehärtetem und geschliffenem Stahl, geschützt durch spezielle Staubabstreifer, durch Laufrollen aus gehärtetem und geschliffenem Stahl.

Der Vertikalhub des Sägeblatts erfolgt auf THK-Führungen und Kugelumlaufwagen. Die Standardmaschine ist mit 2 Führungen ausgestattet. Die HD Serie ist mit 4 THK-Führungen ausgestattet.



Pneumatic flanges locking/unlocking for main and scoring blade
Pneumatische Verriegelung der Haupt- und Vorritzsägeblattflansche

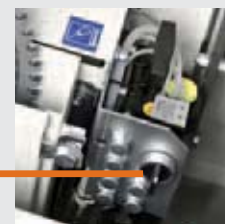

Pneumatic flanges locking/unlocking for main and scoring blade by selector switch
Pneumatische Verriegelung der Haupt- und Vorritzsägeblattflansche mit Wahlschalter

Saw blade change

Saw blades change is achieved from the right side of the machine. Pneumatic flanges for the main blade and the scoring blade are available as an option. As further option it is available the pneumatic flanges locking and unlocking by selector switch. This is standard for HD serie. (not available for the AXO 200).

Sägeblattwechsel

Der Sägeblattwechsel befindet sich auf der rechten Seite der Maschine. Die pneumatischen Verriegelungsflansche für den Sägeblatt-Schnellwechsel sind auf Anfrage lieferbar. Außerdem ist als Option auch die Freigabe der pneumatischen Flansche mittels Wahlschalter (AXO 200 ausgeschlossen) verfügbar. Das ist standard auf Serie HD.

SAW CARRIAGE FEED SYSTEM SÄGEWAGENVORSCHUB



Saw carriage feed system by timing belt

The saw carriage feed system ensures smooth feed without vibrations, is extremely reliable, can reach high speeds. The timing belt is fastened to the two ends of the machine frames.

Not available for AXO 200.

Sägewagenvorschub mittels gezahnter Keilriemen Vorschubssystem besonders fließend, schwingungsfrei und zuverlässig. Es ermöglicht geräuschlos sehr hohe Vorschubgeschwindigkeiten zu erreichen. Die Keilriemen ist auf den zwei Enden des Maschinengestells befestigt.

Nicht für AXO 200 verfügbar.



Rack & pinion saw carriage feed system

On request the AXO panel saws can be equipped with rack & pinion system for the saw carriage (except the AXO 200). This system is standard for HD serie.

Sägewagenantrieb durch Zahnstange und Ritzel

Auf Anfrage sind die AXO-Plattenaufteilsägen mit Sägewagenantrieb durch Zahnstange und Ritzel verfügbar (AXO 200 ausgeschlossen). Das System ist serienmäßig für Serie HD.



AXO 200 saw carriage feed system

In the AXO 200 the feed system is achieved through a chain, fastened to the two ends of the machine frame.

Sägewagenantrieb für AXO 200

Bei der AXO 200 erfolgt der Vorschub mittels einer auf den zwei Enden des Maschinengestells befestigten Keilriemen.

SERIE AXO

PRESSURE BAR AND SIDE ALIGNER DRUCKBALKEN UND AUSRICHTER



Pressure beam

Raise & fall of the pressure beam is pneumatic; a torsion bar with large section and a precise rack and pinion system keep the pressure bar perfectly parallel in any working conditions. The slots on the pressure beam ensure that panels are perfectly grabbed up to the last trim cut.

Druckbalken

Die Höhenverstellung erfolgt pneumatisch; ein robuster Torsionsstab mit einem präzisen Zahnstange- und Ritzelssystem hält den Druckbalken perfekt parallel in irgendwelcher Bearbeitungsbedingung

Dank den Spalten auf dem Druckbalken bleiben die Werkstücke über die gesamte Schnittlänge befestigt.

THK prismatic way for front roller vertical positioning
Prismenführungen THK zur vertikalen Positionierung der vorderseitigen Rolle

THK prismatic way for rear roller vertical positioning
Prismenführungen THK zur vertikalen Positionierung der hinterseitigen Rolle



THK prismatic way for side aligner horizontal positioning
Prismenführungen THK zur horizontale Positionierung

Linear bearings with centralised lubrication
Kugelumlaufgleitlager mit zentralisierter Schmierung

Positioning cylinder with 1200 mm stroke
Positionierungskolben 1200 mm



Single side aligner.
Einzelausrichter.



Double side aligner. Standard for HD serie.
Doppelter Ausrichter. Serienmäßig für HD Serie.

Side aligner

The automatic single side aligner as well as the double side aligner are pneumatically operated and slide lengthwise over THK prismatic ways and ball re-circulating linear bearings.

Ausrichter

Sowohl der automatische Einzelausrichter als auch der doppelte Ausrichter werden pneumatisch betrieben und laufen über die gesamte Hublänge hinweg auf einem System, das aus Prismenführungen und Kugelumlaufgleitlagern besteht.

Rotating safety screen

A rotating safety screen protects the cutting zone to ensure great safety. The safety screen with rotating sections further speeds up cycling time as it stays down between one pusher positioning and the other.

Schutzvorhang

Der Schnittbereich wird durch einen Schutzvorhang aus einzelnen, sich drehenden Lamellen geschützt. Er beschleunigt zudem den Schnittvorgang, da er bei Bewegungen des Schiebers immer unten bleibt.



PUSHER POSITIONIERSCHIEBER



Pusher

NC controlled pusher positioned by a precise rack & pinion system. The pusher travels over 2 sturdy steel I beams through a double rack and pinion system.

Positionierschieber

Die Positionierschieberbewegung erfolgt mit einem präzisen Ritzel- und Zahnstangensystem. Der Schieber läuft über zwei H-formige profilierte Stahlholme.



AC servo motor.
Antrieb mit Wechselstrom.



DC servo motor.
Antrieb mit Gleichstrom.

Pusher positioning

Pusher positioning, controlled by the numeric control, can be through AC servomotor or through DC servomotor depending on the positioning speed.

Schieberantriebe

Der NC-gesteuerte Schieberantrieb kann mit Wechsel- oder Gleichstrom je nach Geschwindigkeit sein.



Rear panel support plan

Rear part made with aluminium tubular beams with wheels made of anti-scratch material and full table with phenolic lining positioned on crosscutting fence side.

Hinterseitiger Tisch

Rückseitiger Rohrsupport aus extrudiertem Aluminium mit Rollen aus kratzfestem Material und hinterem Tisch mit Bakelitüberzug auf der Seite des Längsanschlags.



Standard clamp.
Serienmäßige Zange



Double finger clamp for HD serie.
Doppelte Zange für Serie HD.

Grippers

The pneumatic pressure of the grippers is adjustable. The pneumatic cylinder is installed in a way that all its pressure is conveyed to the gripper tip to block efficiently the panels.

Zangen

Der pneumatische Druck der Zangen ist einstellbar. Der pneumatische Kolben ist so montiert, dass der ganze Druck auf der Spitze entladen wird, um das Werkstück optimal zu befestigen.

SERIE AXO

LIFTING TABLE LADETIŠCH UND BELADESYSTEME

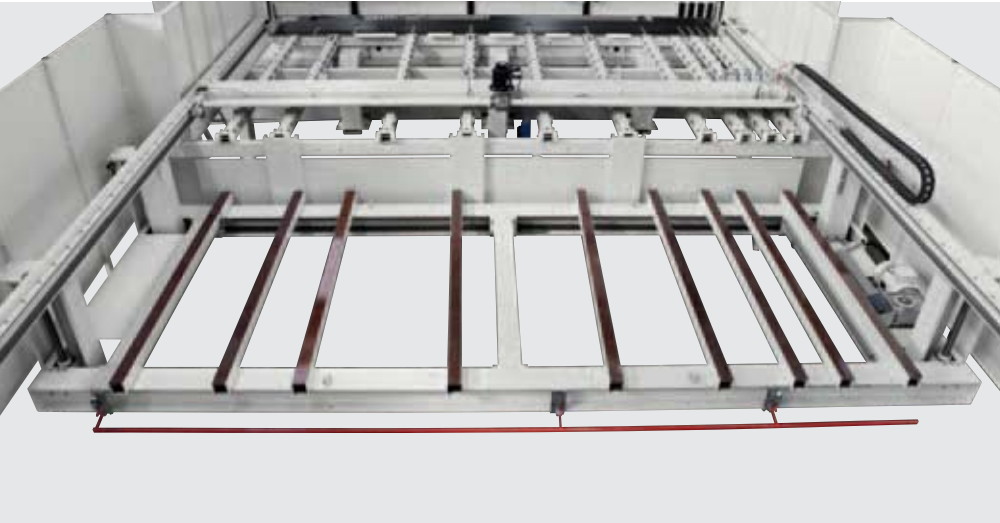

The AXO 400 T and AXO 500 T HD models are equipped with a rear lifting table. Electronic control of the lifting table guarantees correct counting of panels and lifting of the panel stack.

Upon request, a special device is available for loading thin and/or undulating panels.

Die AXO 400 T und AXO 500 T HD Modellen sind mit hinterem Ladetisch ausgestattet.

Die elektronische Steuerung des Ladetisches gewährleistet das Aufheben und eine fehlerlose Berechnung der Werkstückstapel.

Ein Sondervorrichtung für das Aufheben von dünnen bzw. welligen Werkstücken ist auf Anfrage lieferbar.

LOADING SYSTEMS BELADESYSTEME

Standard table with tubular beams support:

Standard rear loading system of the machine.

The pile of panels is being positioned over the tubular beam supports with phenolic lining.

Standardladetisch mit Werkstück-Rohrstützen:

Standard-Beladesystem.

Der Werkstückstapel wird mittels einem Gabelstapler auf die phenolbeschichteten Stahlrohrstütze positioniert.

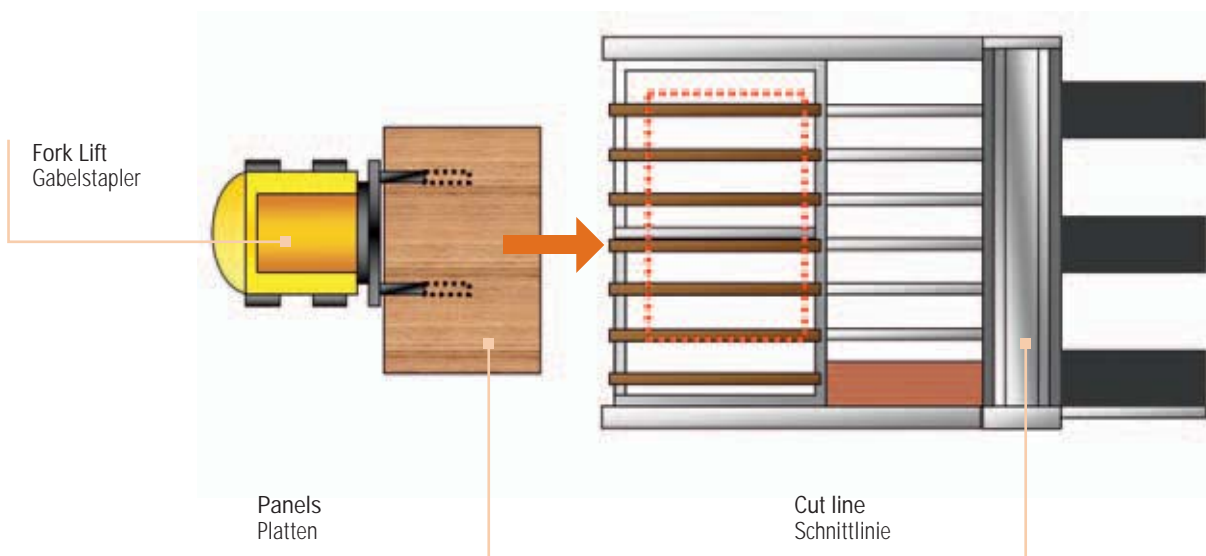

REAR POWERED LOADING

Loading of the pile of panels over the rear loading table of the machine can be achieved with a powered loading system for fast positioning of the pile of panels. The powered rollers are coated, upon request, with a special anti-scratch material (Rilsan).

External powered roller table is not supplied by Casadei.

Option available for AXO 500 T HD only.

HINTERER MOTORISIERTER BELADUNG

Die Maschine kann mit motorisierten Rollen für die schnelle Positionierung des Werkstückstapels.

Die motorisierten Rollen sind, auf Anfrage, mit einem speziellen kratzfesten Material beschichtet (Rilsan).

Die externen motorisierten Rollen werden nicht von Casadei geliefert.

Option nur für AXO 500 T HD verfügbar.

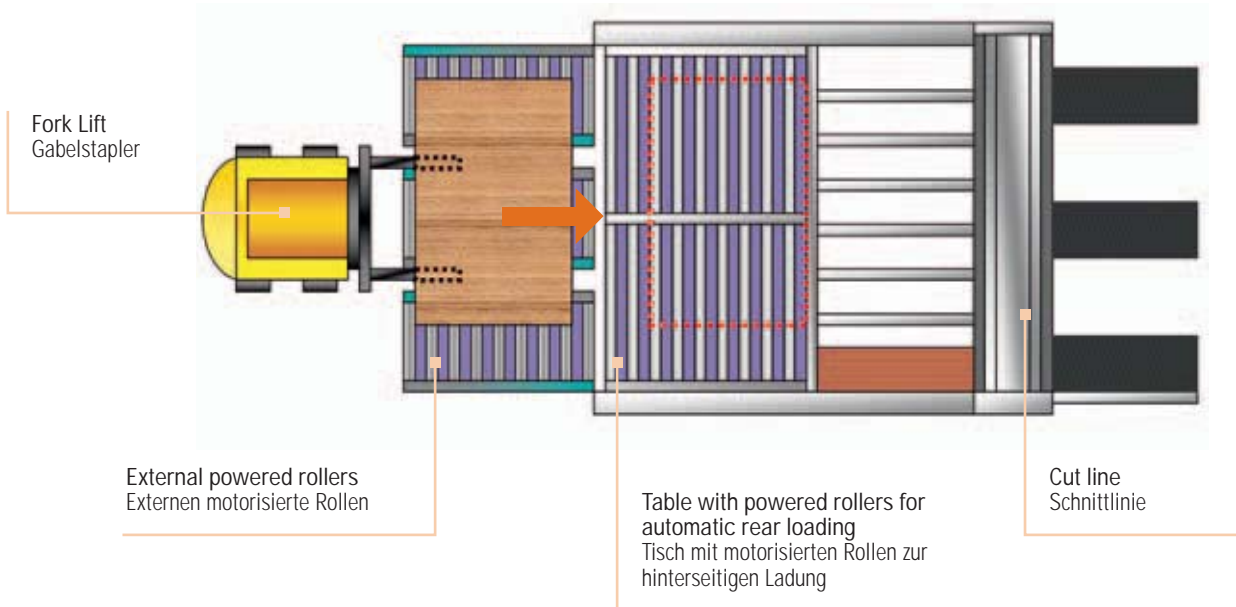

SIDE LOADING

With this loading system it is possible to load automatically the pile of panels from the side of the machine.

The external powered roller table (not supplied by Casadei) can be positioned on the left or on the right (to be indicated at the order). Option available for AXO 400 T and AXO 500 T HD.

SEITLICHE BELADUNG

Mit diesem System ist es möglich, den Werkstückstapel von der Maschinenseite automatisch zu beladen.

Die externen motorisierten Rollen (nicht von Casadei geliefert) können entweder links oder rechts positioniert werden (bei der Bestellung angeben).

Die Option ist für die AXO 400 T und für die AXO 500 T HD verfügbar.

TWO/THREE SIDES LOADING

AXO 500 T HD can be equipped with two/three sides loading system with rear side opening for forklift

ZWEI/DREI SEITEN BELADUNG

Für AXO 500 T HD ist auch die Zwei/Drei Seiten Beladung mit rückseitiger Öffnung für den Gabelstapler verfügbar.

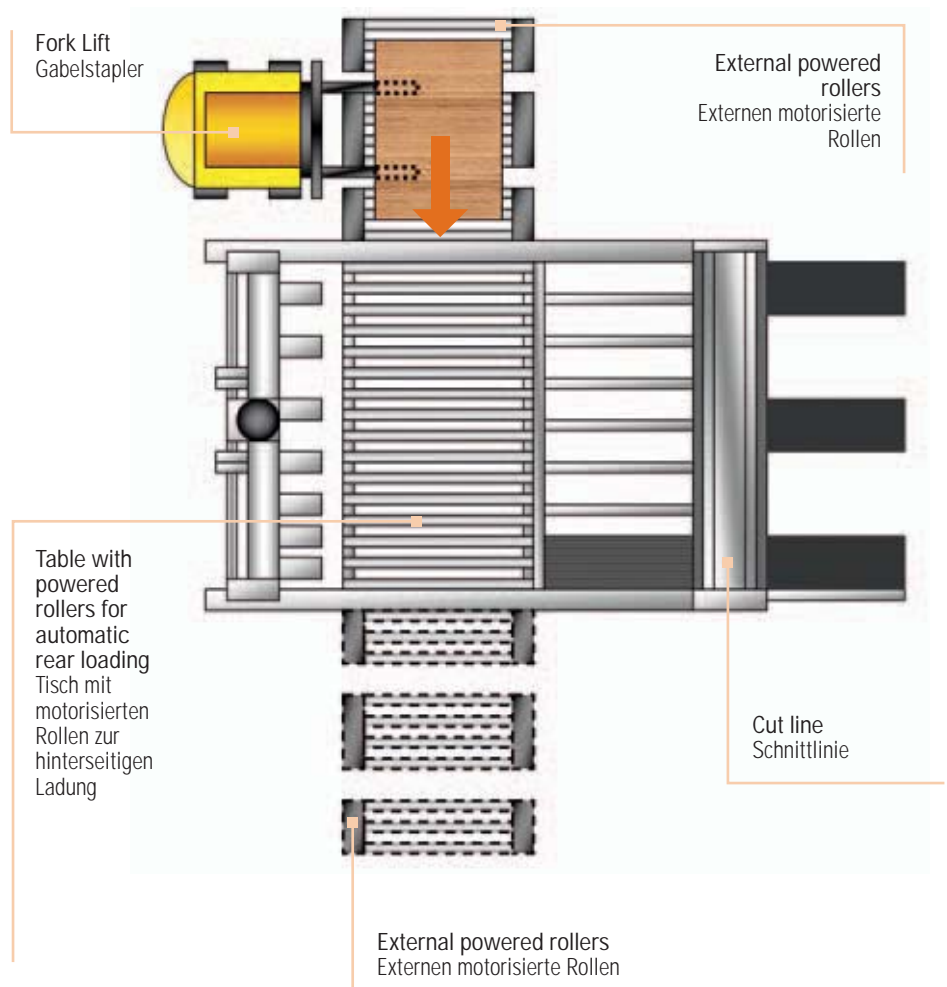

SERIE AXO

EQUIPMENT AUSRÜSTUNG

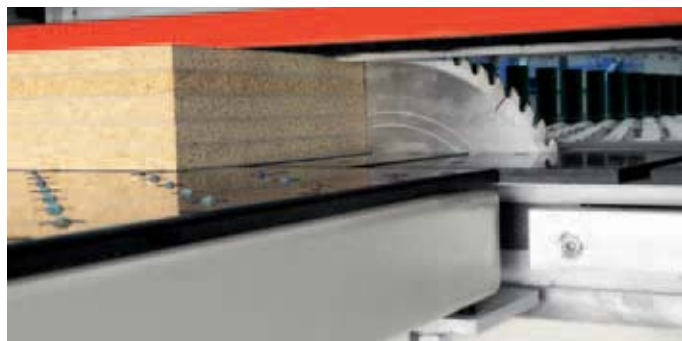

Optimised blade projection

With this device activated the projection of the saw blade over the panel remains the same with a single panel or cutting the maximum stack. As it is necessary to have the saw blade projection always a few millimetres over the panel to obtain the best cut quality, this device is very useful to obtain the best quality in any working conditions.

This device also controls the raise of the pressure beam in relation to the stack height to reduce dead times.

Not available for AXO 200.

Optimierte Einstellung des Sägeblatt-Vertikalhub

Diese auf Anfrage lieferbare Vorrichtung erlaubt die automatische Optimierung der Schnittkapazität je nach der Stärke des zu schneidenden Werkstückstapels; die Bearbeitungsgüte des Schnitts wird deshalb in irgendwelcher Bearbeitungsbedingung erhöht.

Die Vorrichtung erlaubt außerdem die Optimierung des Druckbalken-Aufhebens je nach der Werkstückstärke, um Totzeiten zu vermindern.

Die Option ist nicht für die AXO 200 verfügbar.



Automatic device for grooving

With this option it is possible to carry out cuts and grooves in the same working program.

The activation is automatic by the numeric control.

Some useful examples:

- Grooves to fit the back parts of cabinets
- Realisation of folded round panels

Vorrichtung für Nuten

Diese NC-gesteuerte, auf Anfrage lieferbare Vorrichtung erlaubt die automatische Ausführung von Nuten während des Schnittprogramms.

Benutzungsbeispiele:

- Nuten für die hintere Seite der Möbel
- Ausführung von runden gebogenen Werkstücken



Slot execution device

The slot execution device allows carrying out interrupted cuts into the panel.

Some useful examples:

- Openings in framed doors
- Openings on kitchen tops for the sink

Vorrichtung für Ausschnitten

Diese Vorrichtung erlaubt die Ausführung von unterbrochenen Schnitten innerhalb des Werkstückes, um Ausschnitten zu erhalten.

Benutzungsbeispiele:

- Türenausschnitte
- Spülbeckenöffnung auf Küchenplatte

Post-forming scoring system

For splinter-free cuts and excellent cut quality on soft/post-formed panels.

Not available for AXO 200.

Vorrizer für Post-forming-bearbeitungen

Dient einem Aufteilen von soft-/nachgeformten Platten ohne Absplitterungen mit optimaler Endbehandlung.

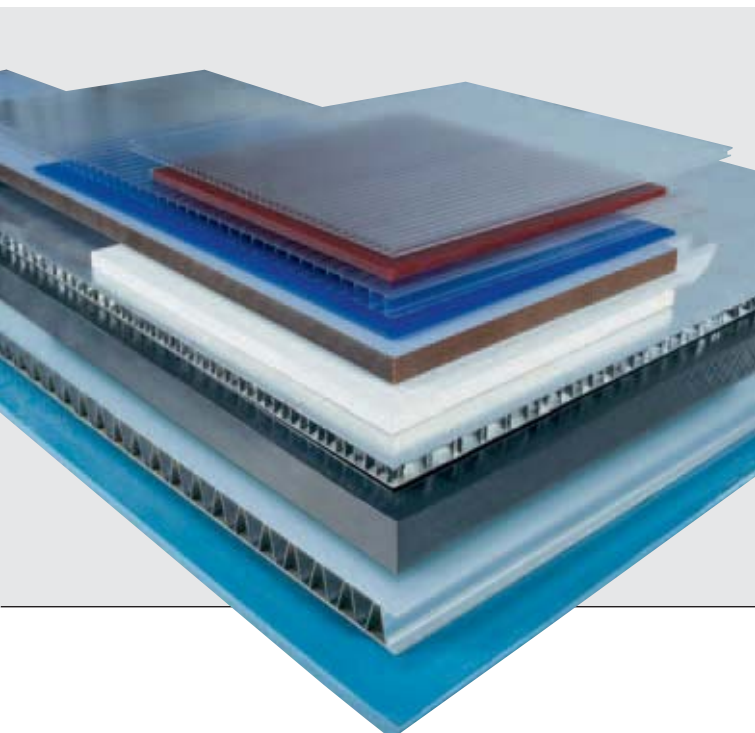
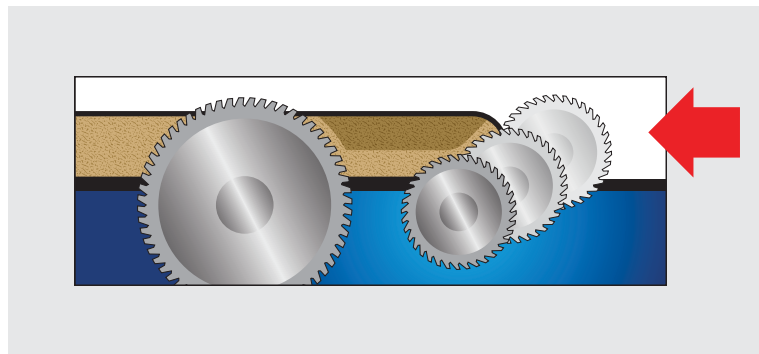

Plastic kit

The Beam Saw of the series AXO are designed also to cut plastic, aluminium and other non-ferrous materials.

Specific equipments for saw blade cooling and sawdust extraction are available on request to obtain the best finishing degree and productivity.

Kit zum Schneiden der Plastik

Die Plattenaufteilsägen der Serie AXO bieten Lösungen für jedes Problem beim Bearbeiten von Werkstoffen wie Plastik, usw. Spezialaggregate (optional) für Sägeblattkühlung, Nebelschmierung und Spanabführung gestatten höchste Qualität bei hoher Produktion.

SERIE AXO

SOFTWARE SOFTWARE

The Casadei control for Automatic Beam Saw WinNCC is based on a PC office with 17" monitor and Microsoft® Windows® operating system. The PC ensures total compatibility with any additional software (optimisers, tele-diagnostic, etc.) and easy implementation with additional peripherals (modem, network card, etc.).

The PC is not only used as a simple man/machine interface, but also to control the machine cycling.

Die neue Steuerung für Plattenaufteilsägen Casadei basiert auf einem PC Office mit 15" Monitor und Microsoft® Windows® Betriebssystem.

Der Gebrauch eines PC's erlaubt höchste Flexibilität für externe Anwendungen (Optimierungsprogramme, Ferndiagnose, usw.) und einfache Integration mit zusätzlicher Hardware (Modem, Netzwerkkarten, usw.). Die neue Casadei – Steuerung benutzt den PC nicht nur als Verbindung Mensch – Maschine, sondern dient zur direkten Kontrolle der Maschinenzyklen.



Semi-automatic mode

Allows some cuts to be made without the need to write a program. Each cut being carried out can be viewed graphically in real time during machining.

Halbautomatische Betriebsart

Erlaubt die Ausführung von Schnitten, ohne das Programm zu schreiben. Jeder Schnitt in Ausführung wird graphisch in Echtzeit während der Bearbeitung visualisiert.



Cutting programs editor

Complex cutting programs can be easily created with the program editor, which is straightforward and easy to use.

Schnittprogramme Editor

Ein einfaches Instrument zur Darstellung der Schnittprogramme gestattet einfaches und schnelles Realisieren von komplexen Aufträgen.



Running programs

Automatic running of individual programs or program lists. Synoptic display of the operator's instructions and of the program's progress.

Programmausführung

Automatische Programmausführung von einzelnen Programmen bzw. Programmlisten. Synoptische Visualisierung der Bedieneranweisungen und des Programmlaufs.

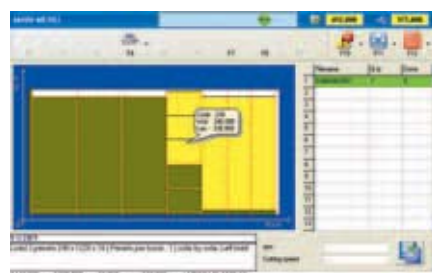

Diagnostics

Machine alarms are shown on the control panel. Messages are displayed together with instructions to restore the machine to running order. The message system allows the last 1000 alarm and/or machine messages to be viewed.

Komplettes Nachrichtensystem. Signalisiert dem Benutzer alle Ereignisse der Maschine. Die Meldungen werden gespeichert und gestatten somit eine Verlaufsanzeige der Arbeiten der Plattenaufteilsäge. Speicherung von den letzten 1000 Not-Meldungen.

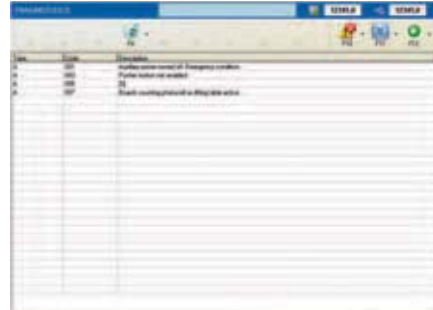

Programmed maintenance

The control sends warning messages when programmed maintenance is required (e.g. checking belt tension). For the HD versions equipped with THK prismatic guides, the control manages forced lubrication of these guides.

Programmierte Wartung

Die Steuerung sendet Meldungen wenn es nötig ist, eine programmierte Wartungstätigkeit auszuführen (z. B. Riemenspannungsprüfung). Für die mit THK-Führungen ausgestatteten HD-Versionen steuert die Steuerung die Zwangschmierung der Führungen.

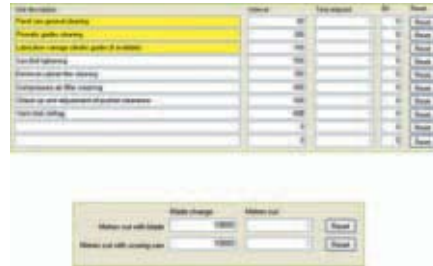

Label printing

On board label printing, software and printer, available on request. Possibility to print bar codes.

Etikettendruck

Kontrolle des Etikettendruckers vom PC, anpassbar je nach Kundenbedarf. Druckmöglichkeit von Strichcodes.

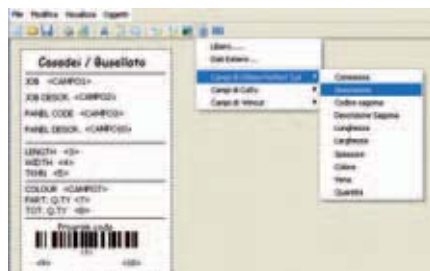

SERIE AXO

CUTTING OPTIMIZATION SOFTWARE SOFTWARE FÜR DIE SCHNITTOPTIMIERUNG

Cutting optimization software Cut II

Cut II is a cutting optimizer which can be installed on the machine and which permits automatic creation of job orders starting from a list of panel shapes. Results and cutting diagrams can be previewed. Pre-cuts and waste percentage can also be managed using Cut II.

Schnittoptimierungssoftware Cut II

Cut II kann auf der Maschine installiert werden und erlaubt die automatische Erstellung von Bestellungen aus einer Werkstückformatliste. Es ist auch möglich, die Ergebnisse und die Schnittschemen im Voraus anzuzeigen. In Cut II wird auch den Vorschnitt und den Prozent-Produktionsüberschuss gesteuert.

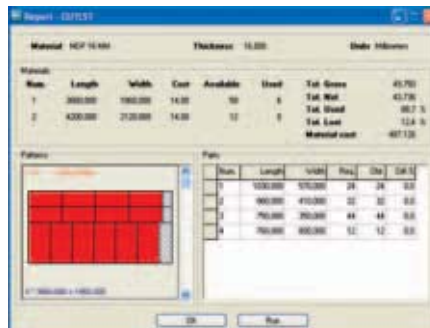

Cutting optimization software Perfect Optimizer Plus

The PERFECT OPTIMIZER PLUS software, available on request, allows total management of cut schemes, orders and stock and can be further implemented through a link program (QUICK CUT) to import cut lists created with different software.

Schnitt-Optimierung Software Perfect Optimizer Plus

Die Software PERFECT OPTIMISER PLUS, lieferbar auf Wunsch, erlaubt eine systematische Gesamtverwaltung der Schnittpläne, der erteilten Aufträge und des Magazins und lässt sich außerdem über ein Verbindungsprogramm (QUICK CUT) erweitern, das ein automatisches Importieren von Produktionslisten ermöglicht, die mit verschiedenen Softwares erstellt wurden.

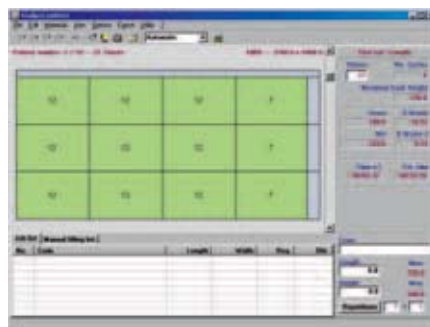

TEAM WORK WORKING CELL

TEAM WORK ARBEITSZELLE

The Team Work working cell allows us to integrate an Automatic Beam Saw, a Flexa Edge Bander and a CNC machine centre.

Starting from the furniture drawing, created with a commercial 3D software, we can generate cut lists, drilling programs and edge banding programs.

The Team Work system enables the three machine to "communicate" each other automatically. The cut lists are optimised into cutting schemes for the Automatic Beam Saw and all other working programs generated are automatically downloaded into the different machines through an Ethernet network. The Automatic Beam Saw cuts the parts required and generate a label for each part, the label has different bar codes containing all the information to select the working program for all following machining process (drilling, shaping and edge banding). The labels will be scanned by a pen scanner connected to the CNC machine centre and by a pen scanner connected to the Edge Bander, the machines will program themselves automatically for the required machining to complete the furniture.

Team Work is compatible with different commercial software, some equipped with just basic functions and other equipped with highly developed functions.

Die Team Work Arbeitszelle gestattet, eine Plattenaufteilsäge, einen Kantenanleimer Flexa und ein Bearbeitungszentrum zu integrieren.

Aus einer 3-D Software erstellten Möbelzeichnung kann man Schnittlisten und Bohr- und Kantenanleimprogramme erstellen.

Das Team Work-System ermöglicht der drei Maschinen automatisch "zusammen zu reden". Die Schnittlisten werden in Schnittschemen für die Plattensäge optimiert und alle erstellte Bearbeitungsprogramme werden automatisch durch Ethernet bzw. zu allen Maschinen weitergeleitet. Die Plattensäge schneidet die zu der Möbelherstellung notwendigen Teile und erstellt eine Etikette mit Barcoden für jeden geschnittenen Teil. Dieser Barcode enthält alle für die folgenden Bohr-, Fräs- und Kantenanleimbearbeitungen notwendigen Informationen. Die Etiketten werden dann mittels einem Scanner-Leser vom Bearbeitungszentrum und Kantenanleimer gelesen, um das Möbelstück fertig zu machen.

Team Work ist mit unterschiedlichen Software kompatibel.



Post processor
Post processor



ETHERNET CONNEXION WITH OFFICE PC ETHERNET-VERBINDUNG MIT DEM BÜRO-PC

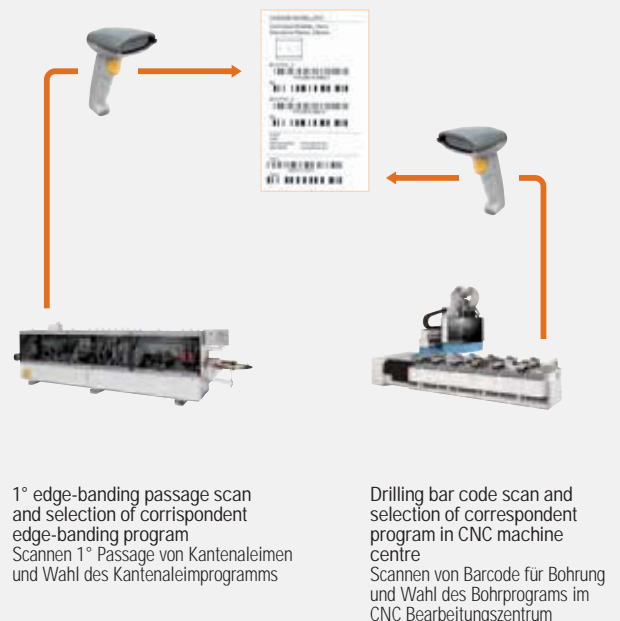
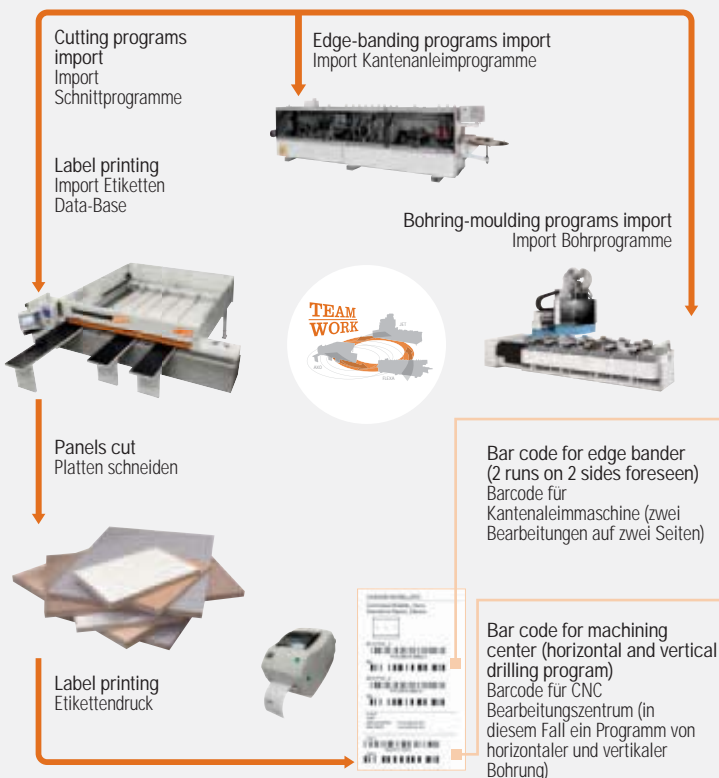

SERIE AXO

AUTOMATIC PANEL SAWS AUTOMATISCHE HORIZONTAL-PLATTENAUFTEILSÄGEN

TECHNICAL DATA*	TECHNISCHE EIGENSCHAFTEN*	AXO 200	AXO 300	AXO 400	AXO 500 HD	AXO 400 T	AXO 500 T HD
Ripping capacity (mm)	Schnittlänge (mm)	3300/ 3800/ 4300	3200/ 3800/ 4500	3200/ 3800/ 4500	3200/ 3800/ 4500	3200/ 3800/ 4500	3200/ 3800/ 4500
Pusher stroke (mm)	Schieberlauf (mm)	2100/ 3200/ 3200	2100/ 3200/ 3200	2100/ 3200/ 3200	2100/ 3200/ 3200		
Blade projection (mm)	Schnittkapazität (mm)	67	87	107	130	107	130
Maximum post-forming scoring blade projection (mm)	Max. Postformingblatüberstand (mm)	-	60	60	60	60	60
Main saw blade diameter (mm)	Durchmesser Hauptsägeblatt (mm)	320	350	380	420	380	420
Scoring blade diameter (mm)	Durchmesser Vorritzblatt (mm)	160	160	160	160	160	160
Main blade arbor diameter (mm)	Durchmesser Sägeblattwelle (mm)	80	80	80	80	80	80
Scoring blade arbor diameter (mm)	Durchmesser Vorritzblattwelle (mm)	55	55	55	55	55	55
Post-forming scoring blade diameter (mm)	Durchmesser Postforming-Sägeblatt (mm)	300	300	300	300	300	300
Main blade rotation speed RPM	Drehgeschwindigkeit Hauptsägeblatt UPM	4600	3900	3900	3900	3900	3900
Scoring blade rotation speed RPM	Drehgeschwindigkeit Vorritzblatt UPM	6300	6300	6300	6300	6300	6300
Stepless saw carriage feed speed (mt/min)	Vorschubgeschwindigkeit Sägewagen (mt/min)	6 ÷ 30 (std) 6 ÷ 60 (opt)	6 ÷ 30 (std) 0 ÷ 135 (opt)	6 ÷ 30 (std) 0 ÷ 135 (opt)	0 ÷ 150 (std)	0 ÷ 80 (std) 0 ÷ 135 (opt)	0 ÷ 150 (std)
Maximum pusher speed * (mt/min)	Vorschubgeschwindigkeit Schieber * (mt/min)	24 (std) 36 (opt)	27 (std) 70 (opt)	38 (std) 70 (opt)	0 ÷ 90 (std)	0 ÷ 50 (std) 70 (opt)	0 ÷ 70 (std)
Number of clamps (Standard)	Anzahl Zangen (Standard)	5	5	6	6	3 + 3	3 + 3
Number of clamps max (Optional)	Zusätzliche Zangen maximal (Optional)	9 (3300) 10 (3800) 10 (4300)	10 (3200) 11 (3800) 12 (4500)	10 (3200) 11 (3800) 12 (4500)	12 (3200) 13 (3800) 14 (4500)	10 (3200) 11 (3800) 12 (4500)	12 (3200) 13 (3800) 14 (4500)
Side aligner stroke (mm)	Lauf Seitenanpresszylinder (mm)	1200	1200	1200	1200	1200	1200
Main motor power (HP)	Motorstärke Hauptsägeblatt (PS)	7,5 kW (10)	7,5 kW (10)	7,5 kW (10)	11 kW (15)	7,5 kW (10)	11 kW (15)
Scoring motor power (HP)	Motorstärke Vorritzblatt (PS)	1,1 kW (1,5)	1,5 kW (2)	1,5 kW (2)	1,5 kW (2)	1,5 kW (2)	1,5 kW (2)
Maximum dimensions of panels on rear loading table (mm)	max. Plattenabmessungen auf Hebebühne (mm)	-	-	-	-	3200 x 1850 (vers. 32) 3800 x 1850 (vers. 38) 4500 x 2440 (vers. 45)	3200 x 1850 (vers. 32) 3200 x 1850 (vers. 38) 4500 x 2440 (vers. 45)
Standard lift table capacity h=600 mm (Kg)	Ladefähigkeit Hebebühne Std. H = 600 mm (Kg)	-	-	-	-	4000	6500
Optional lift table capacity h=800 mm (Kg)	Ladefähigkeit Hebebühne Std. H = 800 mm (Kg)	-	-	-	-	-	6500
Optional lift table capacity h=1300 mm (Kg)	Ladefähigkeit Hebebühne Std. H = 1300 mm (Kg)	-	-	-	-	-	6500
Air consumption	Druckluftverbrauch	300 NI/1'	300 NI/1'	300 NI/1'	300 NI/1'	500 NI/1'	500 NI/1'
Dust outlets (mm)	Absaugehaube (mm)	2 x Ø 120 1 x Ø 100	3 x Ø 120 1 x Ø 150	3 x Ø 120 1 x Ø 150	1 x Ø 120 3 x Ø 150	3 x Ø 120 1 x Ø 150	1 x Ø 120 3 x Ø 150
Suction speed (dry shavings) (m/s)	Absaugluftgeschwindigkeit (trockene Späne) (m/s)	20	20	20	20	20	20
Air consumption (dry shavings) (m3/s)	Luftverbrauch (trockene Späne) (m3/s)	0,608	1,028	1,028	1,286	1,028	1,286
Suction speed (damp shavings) (m/s)	Absaugluftgeschwindigkeit (feuchte Späne) (m/s)	28	28	28	28	28	28
Air consumption (damp shavings) (m3/s)	Luftverbrauch (feuchte Späne) (m3/s)	0,853	1,445	1,445	1,800	1,445	1,800

EQUIPMENT*	AUSRÜSTUNG*						
Standard office PC with 17" colour monitor	PC Office mit 17" Farbmonitor	•	•	•	•	•	•
Scoring unit	Vorritzer	•	•	•	•	•	•
Single side aligner 1200 mm	Einzelner Seitenanpresszylinder 1200 mm	•	•	•	-	•	-
Double side aligner 1200 mm	Doppelter Seitenanpresszylinder 1200 mm	◦	◦	◦	•	◦	•
Double side aligner 2200 mm	Doppelter Seitenanpresszylinder 2200 mm	-	◦	◦	◦	◦	◦
Stepless saw carriage speed control (inverter)	Vorschubgeschwindigkeit Sägewagen über Inverter	•	•	•	•	•	•
Air pressure regulator for pressure beam	Druckeinstellung Druckbalken	•	•	•	•	•	•
Pair of TCT blades (main blade and scoring blade)	Paar Widia-Sägeblätter (Haupt- und Vorritzblatt)	•	•	•	•	•	•

EQUIPMENT*	AUSRÜSTUNG*	AXO 200	AXO 300	AXO 400	AXO 500 HD	AXO 400 T	AXO 500 T HD
Front supporting tables with phenolic lining and/or air cushion	Vordere Auflagetische mit Bakelitbeschichtung und/oder mit Luftkissen und Bakelitbeschichtung	o	o	o	o	o	o
Foot pedal for cycle start and stop	Fußschalter für Start und Stop des Arbeitszyklus	o	o	o	o	o	o
Mitre fence for angled cuts	Gehrungsanschlag	-	o	o	-	o	-
Plastic Kit	Kit zum Schneiden der Plastik	-	o	o	-	-	-
Automatic Star Delta starter	Automatischer Stern - Dreieck - Schalter	o	o	o	•	o	•
Main motor 11 kW (15 HP)	Motorstärke Hauptmotor 11 KW (15 PS)	o	o	o	•	o	•
Main motor 15 kW (20 HP)	Motorstärke Hauptmotor 15 KW (20 PS)	-	-	o	o	o	o
Main motor 18 kW (25 HP)	Motorstärke Hauptmotor 18 KW (25 PS)	-	-	-	o	-	o
Saw blade and scoring blade flanges with pneumatic locking	Pneumatische Blockierung des Hauptsäge- und Vorritzblattes	o	o	o	o	o	o
Saw blade and scoring blade flanges locking through selector switch	Pneumatische Blockierung des Hauptsäge- und Vorritzblattes mit Wahlschalter	-	o	o	•	o	•
Saw carriage with independent saw blade and scoring blade raise	Sägewagen mit unabhängiger Hubsteuerung des Säge- und Vorritzsägeblattes	-	o	o	•	o	•
Optimised adjustment of main blade projection and pressure beam raise	Optimierte Höheneinstellung des Hauptsägeblattüberstands und des Druckbalkenhubs	-	o	o	o	o	o
POST-FORMING scoring unit	Postforming-Vorritzer	-	o	o	o	o	o
Electronic adjustment of scoring unit from the control unit	Elektronische Vorritzereinstellung über Steuerung	-	o	o	o	o	o
Saw carriage driven by rack and pinion	Sägewagenantrieb durch Zahnstange und Ritzel	-	o	o	•	o	•
Automatic exclusion of scoring unit	Automatische Ausschaltung des Vorritzaggregats	o	o	o	•	o	•
Execution of grooves with manual main blade projection adjustment	Einrichtung für Nuten mit manueller Höhenverstellung des Sägeblattes	o	o	o	o	o	o
Execution of grooves with electronic main blade projection adjustment	Einrichtung für Nuten mit elektronischer Höhenverstellung des Sägeblattes	-	o	o	o	o	o
Slots execution device	Ausführung von Ausschnitten	-	o	o	o	o	o
Loading platform stroke 800 mm	Ladekapazität Hebebühne 800 mm	-	-	-	-	-	o
Loading platform stroke 1300 mm	Ladekapazität Hebebühne 1300 mm	-	-	-	-	-	o
Manual loading system for thin and undulated panels	Manuelles Laden von dünnem/ gewelltem Material	-	-	-	-	o	o
Lift table panel loading through powered rollers (rear loading)	Beladung (hinten) über motorisiertes Rollensystem	-	-	-	-	-	o
Lift table panel loading through powered rollers (side loading)	Beladung (seitlich) über motorisiertes Rollensystem	-	-	-	-	o	o
Two/three sides loading system	Beladung auf zwei oder drei Seiten	-	-	-	-	-	o
Tele-diagnostic	Fernkundendienst	o	o	o	o	o	o
Label printer to print labels with bar code	Barcode Etikettendrucker	o	o	o	o	o	o
Labelling software	Etikettensoftware	o	o	o	o	o	o
Cutting optimising programs	Optimierungsprogramme	o	o	o	o	o	o

* N.B. Max pusher speed forward 24 m/min

* N.B. Max. Schiebergeschwindigkeit vorwärts 24 m/min

* For technical, commercial and safety regulations reasons standard and extra accessories can change from country to country. Please refer to your nearest Casadei distributor.

* Die Ausrüstungen in den Standardausführungen sowie Sonderzubehör können von Land zu Land unterschiedlich sein. Bitte wenden Sie sich daher an unseren zuständigen Importeur/Händler.

In this catalogue, machines are shown with options and in CE configuration. We reserve the right to modify technical specifications without prior notice, provided that such modifications do not affect safety as per CE certification.

In diesem Katalog sind die Maschinen mit Sonderzubehör dargestellt. Die Firma behält sich das Recht vor, alle Daten und Maße ohne Vorankündigung zu ändern, ohne dabei die durch EG-Bescheinigung notwendige Sicherheit zu beeinflussen.

• = Standard
o = Optional
- = Not available

• = Standard
o = Sonderzubehör
- = Nicht lieferbar

SERIE AXO

AUTOMATIC PANEL SAWS AUTOMATISCHE HORIZONTAL-PLATTENAUFTEILSÄGEN

NOISE LEVELS	ANGABEN ZUR GERÄUSCHEMISSION	AXO 200	AXO 300	AXO 400	AXO 500 HD	AXO 400 T	AXO 500 T HD
Acoustic pressure at the operator's place while the machine is idling EN ISO 11202:1995 *(K = 4,0 dB)	Arbeitsbezogener Emissionswert an dem Arbeitsplatz im Leerlauf EN ISO 11202:1995 *(K = 4,0 dB)	79,9 dB (A)	79,9 dB (A)	79,9 dB (A)	79,9 dB (A)	79,9 dB (A)	79,9 dB (A)
Acoustic pressure at operator's place while the machine is working EN ISO 11202:1995 *(K = 4,0 dB)	Arbeitsbezogener Emissionswert an dem Arbeitsplatz bei der Bearbeitung EN ISO 11202:1995 *(K = 4,0 dB)	83,6 dB (A)	83,6 dB (A)	83,6 dB (A)	83,6 dB (A)	83,6 dB (A)	83,6 dB (A)
Acoustic power while the machine is idling EN ISO 3746:1995 *(K = 4,0 dB)	Schalleistungspegel im Leerlauf EN ISO 3746:1995 *(K = 4,0 dB)	95,2 dB (A) re1pW 3,3 mW (A)	95,2 dB (A) re1pW 3,3 mW (A)	95,2 dB (A) re1pW 3,3 mW (A)	95,2 dB (A) re1pW 3,3 mW (A)	95,2 dB (A) re1pW 3,3 mW (A)	95,2 dB (A) re1pW 3,3 mW (A)
Acoustic power with the machine running EN ISO 3746:1995 *(K = 4,0 dB)	Schalleistungspegel bei der Bearbeitung EN ISO 3746:1995 *(K = 4,0 dB)	100,6 dB (A) re1pW 11,4 mW (A)	100,6 dB (A) re1pW 11,4 mW (A)	100,6 dB (A) re1pW 11,4 mW (A)	100,6 dB (A) re1pW 11,4 mW (A)	100,6 dB (A) re1pW 11,4 mW (A)	100,6 dB (A) re1pW 11,4 mW (A)

*Uncertainty factor K (probability 68,27%)

The maximum instantaneous noise level pressure is under 130 dB (C)

The measurements were taken in compliance with the EN 1870-13:2007+A1:2009 standards under the specified test conditions, using the recommended materials and measuring instruments. (R.d.P. C.S.R. n. 08150).

*Ungewißheitsfaktor K (Wahrscheinlichkeit 68,27%)

Der maximale Wert des augenblicklichen wohlerrwogenen akustischen Druck ist niedriger als 130 dB (C)

Die Messungen wurden in Hinblick auf das Probematerial, die Meßbedingungen und die Instrumente gemäß den EN 1870-13:2007+A1:2009 Normen durchgeführt. (R.d.P. C.S.R. n. 08150)

DIMENSIONS ÄUSSERE ABMESSUNGEN

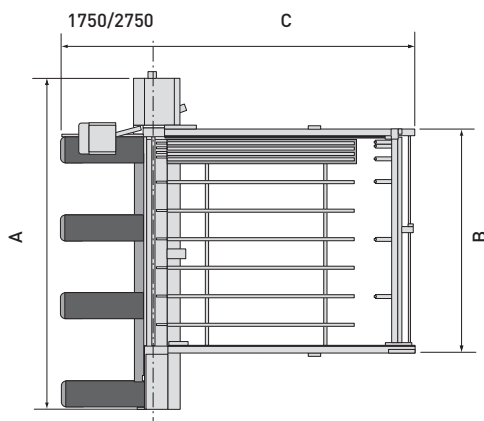

AXO 200	A	B	C
3300 x 2100	5400	3700	3200
3300 x 3200	5400	3700	4260
3800 x 3200	5900	4200	4260
3800 x 3800	5900	4200	4860
4300 x 3200	6400	4700	4260
4300 x 4300	6400	4700	5360

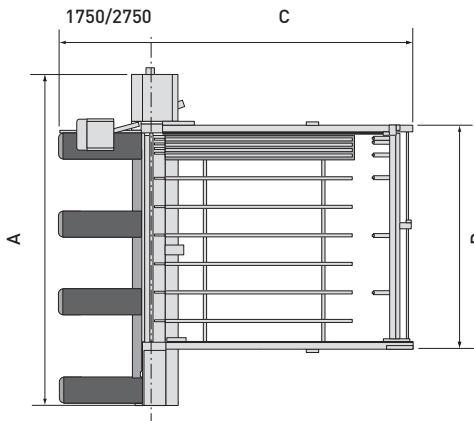

AXO 300 / AXO 400

AXO 300 / AXO 400	A	B	C
3200 x 2100	5700	3700	3250
3200 x 3200	5700	3700	4350
3800 x 3200	6350	4300	4350
3800 x 3800	6350	4300	4900
4500 x 3200	7000	5000	4350
4500 x 4300	7000	5000	5450

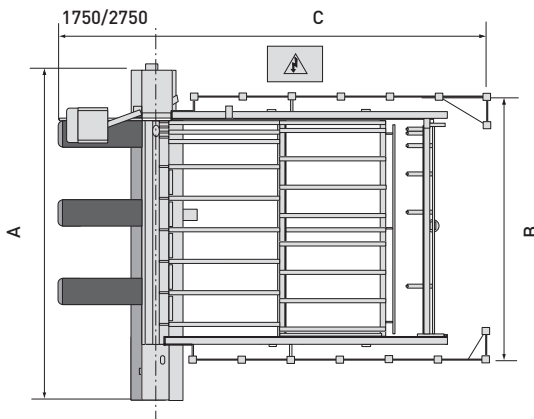

AXO 400 T

AXO 400 T	A	B	C
3200 x 1850	5700	4450	6750
3200 x 2200	5700	4450	7100
3800 x 1850	6350	5050	6750
3800 x 2200	6350	5050	7100
4500 x 2200	7000	5750	7100

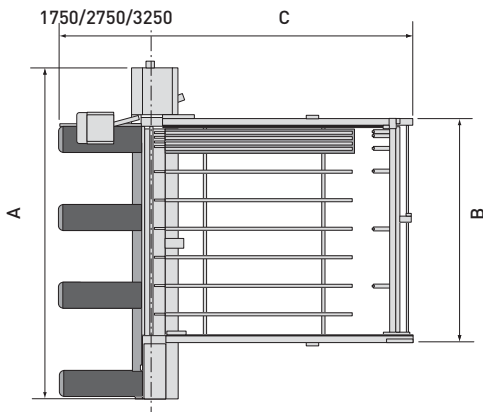

AXO 500 HD

AXO 500 HD	A	B	C
3200 x 3200	5800	4000	4700
3800 x 3800	6400	4600	5300
4500 x 4300	7100	5300	5800

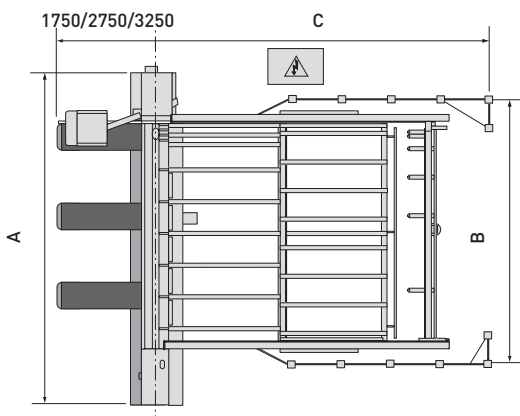

AXO 500 T HD

AXO 500 T HD	A	B	C
3200 x 1850	5800	4700	6700
3200 x 2200	5800	4700	7600
3800 x 1850	6400	5300	6700
3800 x 2200	6400	5300	7600
4500 x 2200	7100	6000	7600
4500 x 2440	7100	6000	8200



0000557730C



CASADEI - BUSELLATO
Via del Lavoro 1/3 - Po box 168
36016 Thiene - Vicenza - Italy
T. +39 0445 690000 - F. +39 0445 652400
info@casadeibusellato.com
www.casadeibusellato.com